

Pioneer

Manual do Proprietário

AMPLIFICADOR DE 4-CANAIS / 2-CANAIS
CONECTÁVEL EM PONTE

GM-E7004

GM-E7002

Português (Br)

Pioneer

1 ano

CERTIFICADO DE GARANTIA

VÁLIDO SOMENTE NO TERRITÓRIO BRASILEIRO

CÓDIGO DO PRODUTO:

N° DE SÉRIE:

REVENDEDOR:

NOTA FISCAL:

DATA DA COMPRA:

NOME DO COMPRADOR:

ENDEREÇO:

CEP:

CIDADE/ESTADO:

TELEFONE:

Atenção

Este Certificado de Garantia só tem validade quando preenchido e acompanhado da Nota Fiscal correspondente. Conserve-os em seu poder.

Pioneer

1 ano

CERTIFICADO DE GARANTIA

VÁLIDO SOMENTE NO TERRITÓRIO BRASILEIRO

A **PIONEER DO BRASIL** garante que o aparelho desempenhará suas funções em conformidade com o seu manual de instruções, assegurando ao adquirente deste aparelho, garantia contra defeitos de matéria-prima e de fabricação, por um período de **01 (um) ano, incluso o período estabelecido por lei, a contar da data de sua aquisição**, comprovada mediante a apresentação da respectiva Nota Fiscal do revendedor ao consumidor e deste **Certificado de Garantia** devidamente preenchido, observando o que segue:

1. A garantia acima supracitada é a única garantia, quer expressa, quer implícita, ficando excluídos quaisquer danos ou prejuízos indiretos, tais como (de forma meramente exemplificativo e não taxativa), lucros cessantes, interrupção de negócios e outros prejuízos pecuniários decorrentes do uso, ou da possibilidade de usar este aparelho;
2. A **PIONEER** declara a garantia nula e sem efeito se for constatado por ela, ou pela assistência técnica autorizada que aparelho sofreu dano causado por uso em desacordo com o manual de instruções, ligações a tensão de rede errada, acidentes (quedas, batidas, etc.) má utilização, instalação inadequada, ou ainda sinais de haver sido violado, ajustado ou consertado por pessoas não autorizadas;
3. O **Certificado de Garantia** só terá validade quando apresentado juntamente com a Nota Fiscal de Venda ao Consumidor do aparelho;
4. Também será anulada a garantia quando este **Certificado de Garantia** apresentar qualquer sinal de adulteração ou rasura;
5. Os consertos e manutenção do aparelho em garantia serão de competência exclusivo das assistências autorizadas e da **PIONEER**;
6. Os danos ou defeitos causados por agentes externos, por danos causados por ação de produtos de limpeza, excesso de pó, infiltração de líquidos, produtos químicos automotivos, tentativa de furto ou roubo e demais peças que se desgastam naturalmente, ou por outras condições anormais de utilização, em hipótese alguma serão de responsabilidade do fabricante;
- 07 - As despesas de frete, seguro, embalagem, instalação e desinstalação não estão cobertas por esta garantia, sendo de responsabilidade exclusiva do proprietário;
- 08 - Havendo dúvida para localizar uma assistência autorizada, o cliente deve entrar em contato através dos canais de atendimento:

E-mail: sac@pioneer-service.com.br

Telefone: 0800-600-5725 (Somente fixo).

Não havendo assistência autorizada na região, após o preenchimento das informações necessárias e da comprovação da validade de garantia através dos Canais de Atendimento, haverá a disponibilização de um código de postagem dos Correios, sem custo ao cliente, para envio à assistência autorizada mais próxima.

Antes de utilizar o produto

Obrigado por adquirir este produto PIONEER.

Leia este manual antes de utilizar o produto para garantir o uso adequado. É especialmente importante que você leia e observe as **ADVERTÊNCIAS** e os **AVISOS** neste manual. *Guarde-o em local seguro e acessível para referência futura.*

Visite nosso site

Viste-nos no seguinte site:

<https://www.pioneer.com.br/> 

Se você tiver problemas

Se este produto não funcionar corretamente, entre em contato com seu revendedor ou um posto de serviço autorizado Pioneer mais próximo. 

Antes de conectar ou instalar o amplificador

Evite o uso prolongado do aparelho com volume superior a 85 decibéis, pois isto poderá prejudicar a sua audição. (Lei Federal 11.291/06).

ADVERTÊNCIA

- Ranhuras e aberturas no gabinete são previstas para ventilação para garantir a operação confiável do produto e protegê-lo contra superaquecimento. Para evitar o risco de incêndio, as aberturas nunca devem ser bloqueadas ou cobertas com itens (como papéis, tapetes, panos).
- Esta unidade é para veículos com bateria de 12V e aterramento negativo. Antes de instalar em veículos recreativos, caminhões ou ônibus, verifique a tensão da bateria.
- Quando for instalar esta unidade, certifique-se de conectar o fio terra primeiro. Certifique-se de que o fio terra esteja conectado corretamente às partes metálicas da estrutura do carro. O fio terra de uma desta unidade

deve ser conectado ao carro separadamente com parafusos diferentes. Se o parafuso do fio terra se soltar ou cair, poderá resultar em incêndio, fumaça ou mau funcionamento.

- Certifique-se de instalar o fusível no fio da bateria.
- Utilize sempre um fusível com a classificação indicada. O uso de um fusível inadequado pode resultar em superaquecimento e fumaça, danos ao produto e ferimentos, incluindo queimaduras.
- Verifique as conexões da fonte de alimentação e dos alto-falantes se o fusível do fio da bateria, vendido separadamente, ou o fusível do amplificador queimar. Determine e solucione a causa, depois substitua o fusível por um equivalente.
- Sempre instale o amplificador em uma superfície plana. Não instale o amplificador em uma superfície que não seja plana ou com saliências. Isso pode resultar em mau funcionamento.
- Quando instalar o amplificador, não deixe que peças como parafusos extras fiquem presas entre o amplificador e o automóvel. Fazê-lo pode causar mau funcionamento.
- Não permita que esta unidade entre em contato com líquidos. Pode ocorrer choque elétrico. Além disso, pode causar danos, fumaça e superaquecimento desta unidade. As superfícies do amplificador e quaisquer alto-falantes conectados também podem aquecer e causar pequenas queimaduras.
- Em caso de irregularidades, a alimentação do amplificador é cortada para evitar o mau funcionamento do equipamento. Se isso ocorrer, desligue a alimentação do sistema e verifique as conexões da fonte de alimentação e dos alto-falantes. Se não conseguir determinar a causa, entre em contato com o seu revendedor.
- Sempre desconecte primeiro o terminal negativo da bateria para evitar o risco de choque elétrico ou curto-circuito durante a instalação.
- Não tente desmontar ou modificar esta unidade. Isso pode resultar em incêndio, choque elétrico ou outro mau funcionamento.

Antes de utilizar o produto

- Quando for instalar o amplificador, certifique-se de deixar espaço entorno do amplificador para ventilação para melhorar a dissipação de calor. Instale em um local onde não possa ser tocado durante a operação.

AVISO

- Sempre deixe o volume baixo o suficiente para poder ouvir os sons do tráfego.
- O uso prolongado do sistema de som automotivo com o motor desligado ou antes de dar a partida pode descarregar a bateria.
- Este produto é avaliado em condições climáticas moderada e tropical sob os aparelhos de áudio, vídeo e eletrônicos similares – Requisitos de segurança, IEC 60065.
- O símbolo gráfico  colocado no produto significa corrente contínua.

Sobre a função de proteção

Este produto tem a função de proteção. Quando este produto detecta alguma irregularidade, as seguintes funções ativarão para proteger o produto e a saída do alto-falante.

- O indicador **POWER/PROTECT** ficará vermelho e o amplificador será desligado nas situações descritas abaixo.
 - Se a temperatura dentro do amplificador ficar muito alta.
 - Se uma tensão CC for aplicada ao terminal de saída do alto-falante.
- O indicador **POWER/PROTECT** ficará vermelho e a saída será silenciada nas situações descritas abaixo.
 - Se o terminal da saída e o fio do alto-falante entrarem em curto-circuito. 

Configuração da unidade

Introdução

GM-E7004

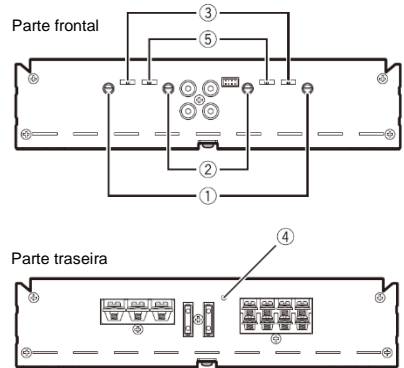

GM-E7002

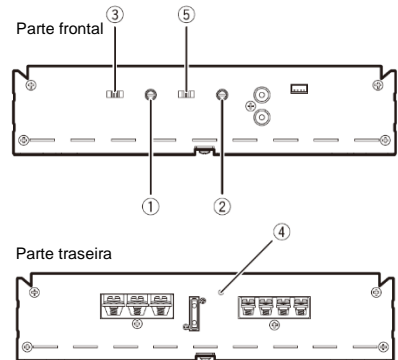

Para ajustar a chave seletora, use uma chave de fenda de cabeça chata, se necessário.

① **FREQ (Controle da frequência de corte)**

Frequência de corte selecionável de 32 Hz a 320 Hz se o **LPF/HPF** for colocado na posição **LPF** ou **HPF**.

Configuração da unidade

② GAIN (Controle de ganho)

O ajuste dos controles de ganho

CHANNEL A (canal A) e **CHANNEL B** (canal B) ajuda a alinhar a saída estéreo do carro ao amplificador Pioneer. O ajuste padrão é a posição **NORMAL**.

Se a saída continuar baixa, mesmo quando o volume do autorrádio for aumentado, ajuste os controles para um nível mais baixo. Se ocorrer distorção quando o volume do autorrádio for aumentado, ajuste os controles para um nível mais alto.

- Se for utilizar apenas um plugue de entrada, ajuste os controles de ganho das saídas dos alto-falantes A e B para a mesma posição.
- Para uso com um autorrádio equipado com RCA (saída padrão de 500mV), ajuste para a posição **NORMAL**. Para uso com um autorrádio Pioneer equipado com RCA, com saída máx. de 4V ou mais, ajuste o nível para corresponder com a saída estéreo do carro.

③ Chave seletora LPF (Filtro passa-baixa) / HPF (Filtro passa-alta)

Altere os ajustes com base no alto-falante conectado.

- Quando o subwoofer estiver conectado: Selecione **LPF**. Isso elimina a faixa de frequência alta e transmite a faixa de frequência baixa.
- Quando o alto-falante de faixa total (full range) estiver conectado: Selecione **HPF** ou **FULL**. **HPF** elimina a faixa de frequência baixa e transmite a faixa de frequência alta. **FULL** transmite a faixa de frequência total.

④ Indicador POWER/PROTECT

O indicador de energia acende para mostrar que a unidade está ligada.

- No caso de irregularidade, o indicador ficará vermelho.

⑤ BASS BOOST

Você pode selecionar um nível de bass boost de MIN, MID e MAX.

- O ganho da posição MAX is 12dB. ▣

Ajuste correto do ganho

- A função de proteção é incluída para impedir problemas de funcionamento da unidade e/ou dos alto-falantes devido a uma saída excessiva, ao uso inadequado ou a uma conexão incorreta.
- Ao transmitir som em volume alto etc., essa função corta a saída por alguns segundos como uma função normal, mas a saída é restaurada quando o volume da unidade principal é diminuído.
- Um corte na saída do som pode indicar um ajuste inadequado do controle de ganho. Para garantir uma saída de som contínua com a unidade principal em volume alto, ajuste o controle de ganho do amplificador a um nível apropriado para o nível de saída máximo de pré-saída da unidade principal, para que o volume possa continuar inalterado e para controlar a saída excessiva.
- Apesar dos ajustes corretos de volume e ganho, o som da unidade ainda é cortado periodicamente. Nesses casos, entre em contato com o posto de serviço autorizado da Pioneer mais próximo.

Controle de ganho desta unidade



A ilustração acima mostra o ajuste de ganho **NORMAL**.

Configuração da unidade

Relação entre o ganho do amplificador e a potência de saída do autorrádio

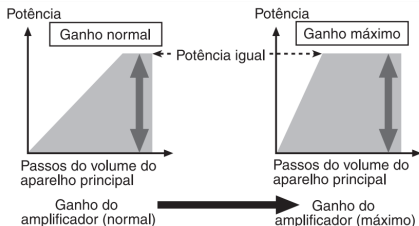

Se o ganho do amplificador for aumentado de maneira inadequada, isso simplesmente aumentará a distorção, com pouco aumento na potência.

Forma de onda do sinal em transmissões em alto volume utilizando o controle de ganho do amplificador

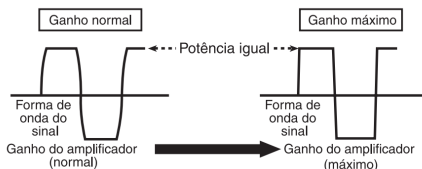

Se a forma de onda do sinal estiver distorcida devido à alta saída, mesmo que o ganho do amplificador seja aumentado, a potência de saída mudará apenas sutilmente. ▣

Conexão das unidades

Diagrama de conexão

GM-E7004

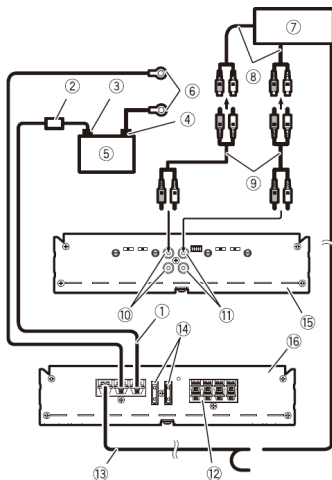

GM-E7002

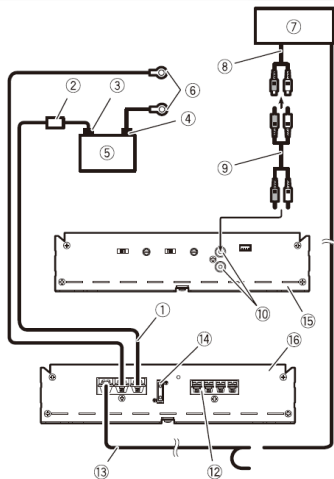

Conexão das unidades

- ① Fio da Bateria (vendido separadamente)
 - O comprimento máximo do fio entre o fusível e o terminal positivo da bateria é 30cm.
 - Para o tamanho do fio, consulte o “*Conexão do terminal de alimentação*”. O fio da bateria, o fio terra e o fio terra direto opcional devem ser do mesmo tamanho. Depois de realizar todas as outras conexões do amplificador, conecte o terminal do fio da bateria do amplificador ao terminal positivo da bateria.
- ② Fusível 30 A (GM-E7002) / 50 A (GM-E7004) (vendido separadamente)

Cada amplificador deve ter fusível separados de 30 A (GM-E7002) | 50 A (GM-E7004).
- ③ Terminal positivo
- ④ Terminal negativo
- ⑤ Bateria (vendido separadamente)
- ⑥ Fio terra, Terminal (vendido separadamente)

Os fios terra deve ser do mesmo tamanho que o fio da bateria.

Conecte ao corpo metálico ou ao chassi.
- ⑦ Autorrádio com conectores de saída RCA (vendido separadamente)
- ⑧ Saída Externa

Se apenas um plugue de entrada for utilizado, não conecte nada ao conector de entrada RCA B.
- ⑨ Fio de conexão aos plugues de pino RCA
- ⑩ Conector de entrada RCA A
- ⑪ Conector de entrada RCA B
- ⑫ Terminais de saída do alto-falante

Consulte a seção a seguir para obter instruções sobre a conexão do alto-falante. Consulte “*Conexões utilizando o fio de entrada do alto-falante*”.
- ⑬ Fio do controle remoto do sistema (vendido separadamente)

Conecte o terminal macho deste fio ao terminal de controle remoto do sistema do autorrádio. O terminal fêmea pode ser conectado ao terminal de controle do relé da antena automática. Se o autorrádio não tiver um terminal de controle remoto do sistema, conecte o terminal macho ao terminal de alimentação via chave de ignição.

- ⑭ Fusível 25 A x 2 (GM-E7004) / 30 A x 1 (GM-E7002)
- ⑮ Parte frontal
- ⑯ Parte traseira

Nota

O interruptor **INPUT SELECT** (Seleção de Entrada) deve ser ajustado. Para obter detalhes, consulte “*Configuração da unidade*”.

Antes de conectar o amplificador

ADVERTÊNCIA

- Fixe a fiação com presilhas para cabos ou fitas adesiva. Para proteger a fiação, utilize a fita adesiva envolvendo-a, de forma que não entre em contato com peças metálicas.
- Nunca corte o isolamento da fonte de alimentação para alimentar outro equipamento. A capacidade de corrente do fio é limitada.

AVISO

- Nunca encurte os fios, pois o circuito de proteção pode não funcionar corretamente.
- Nunca aterre o fio do alto-falante diretamente nem amarre vários fios condutores negativos dos alto-falantes.
- Se o fio do controle remoto do sistema do amplificador estiver conectado ao terminal de alimentação através da chave de ignição (12V CC), o amplificador permanecerá ligado com a ignição, independentemente se o autorrádio estiver ligado ou desligado, o que pode descarregar a bateria se o motor estiver desligado ou inativo.
- Instale e passe o fio da bateria, vendido separadamente, o mais distante possível dos fios do alto-falante. Instale e passe o fio da bateria, o fio terra, fios do alto-falante e o amplificador, vendidos separadamente, o mais distante possível da antena, do cabo da antena e do sintonizador. □

Sobre o modo de ligação em ponte

Diagrama A - Correto

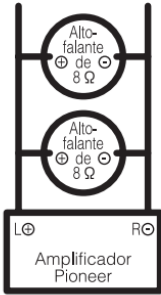

Modo de conexão em ponte de 4 Ω

Diagrama B - Incorreto

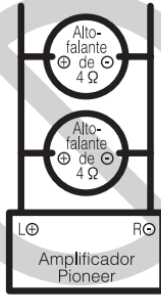

Modo de conexão em ponte de 2 Ω

- Não instale ou use este amplificador conectando alto-falante de 8 Ω (ou inferior) em paralelo para obter um modo de ponte de 4 Ω (ou inferior) (Diagrama B).

A ligação em ponte incorreta pode resultar em danos ao amplificador, fumaça e ferimentos pessoais, devido a queimaduras decorrentes do superaquecimento.

Para instalar ou usar o modo em ponte e obter uma carga de 4 Ω, conecte dois alto-falantes de 8 Ω em paralelo com Esquerda (+) e Direita (-) (Diagrama A) ou use um único alto-falante de 4 Ω.

Consulte também o manual de instrução do alto-falante para informações de procedimento para correta conexão.

- Para qualquer outra dúvida, entre em contato com o revendedor local ou serviço de atendimento ao cliente da Pioneer. ▣

Sobre a especificação adequada do alto-falante

Verifique se os alto-falantes estão em conformidade com os seguintes padrões, do contrário, há risco de incêndio, fumaça ou danos. A impedância do alto-falante é de 2 Ω a 8 Ω, ou 8 Ω para 2 canais e outras conexões em ponte.

Subwoofer

Canal do alto-falante	Potência Nominal
	Entrada Nominal:
Saída de 4 canais (GM-E7004)	Min. 70 W (4Ω) Min. 95 W (2Ω)
Saída de 2 canais (GM-E7002)	Entrada Nominal:
	Min. 70 W (4Ω) Min. 95 W (2Ω)
Saída em ponte	Entrada Nominal: Min. 190 W

Conexão das unidades

Conexão dos alto-falantes

O modo de saída do alto-falante pode ser de quatro, três ou dois canais.

Conecte os condutores dos alto-falantes com base no modo e nas figuras mostrados a seguir.

GM-E7004

Saída de 4 canais

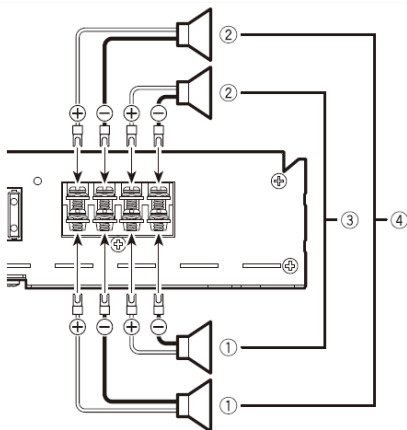

- 1 Esquerda
- 2 Direita
- 3 Saída do alto-falante A
- 4 Saída do alto-falante B

Saída de 2 canais

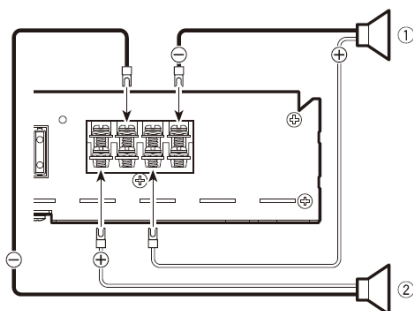

- 1 Saída do alto-falante A (Mono)
- 2 Saída do alto-falante B (Mono)

Saída de 3 canais

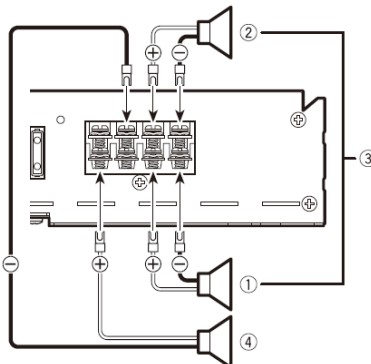

- 1 Esquerda
- 2 Direita
- 3 Saída do alto-falante A
- 4 Saída do alto-falante B (Mono)

GM-E7002

Saída de 2 canais (Estéreo)

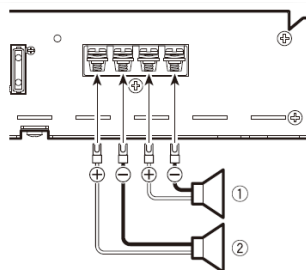

- 1 Esquerda
- 2 Direita

Conexão das unidades

Saída de 1 canal

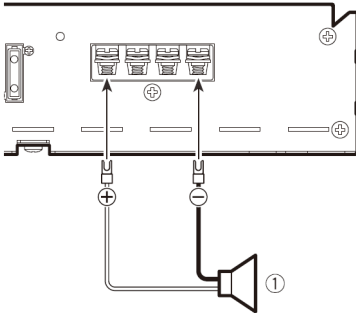

- ① Saída de alto-falante (Mono) ▣

Conexões utilizando o conector de entrada RCA

Conecte o conector de saída RCA do autorrádio e o conector de entrada RCA do amplificador.

- O conector de saída RCA desta unidade emite o sinal que vem do conector de entrada RCA A.

Saída de 2 canais (Estéreo)

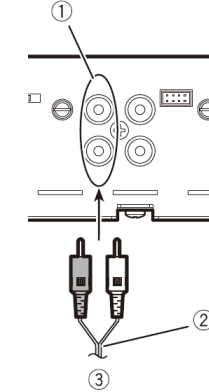

- ① Conector de entrada RCA A
Para saída de 2 canais, conecte os plugues RCA ao conector de entrada RCA A.
- ② Fio de conexão aos plugues de pino RCA (vendido separadamente)
- ③ Do autorrádio (saída RCA) ▣

Saída de 4 canais / 3 canais

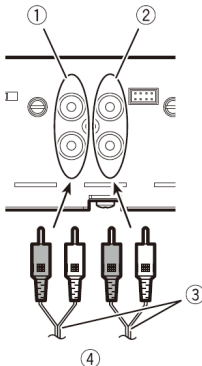

- ① Conector de entrada RCA A
② Conector de entrada RCA B
③ Fios de conexão com plugues RCA (vendidos separadamente)
④ Do autorrádio (Saída RCA)

Se apenas um plugue de entrada for usado, por exemplo, quando o autorrádio tiver apenas uma saída (saída RCA), conecte o plugue ao conector de entrada RCA A e não ao B.

Conexão das unidades

Conexões utilizando o fio de entrada do alto-falante

Conecte os fios de saída do alto-falante do autorrádio ao amplificador utilizando o fio de entrada do alto-falante fornecido.

- Não conecte a entrada RCA e a entrada do alto-falante ao mesmo tempo.

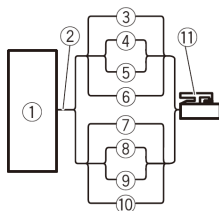

- 1 Autorrádio
- 2 Saída do alto-falante
- 3 Branco/preto: CH A, (-) da esquerda
- 4 Branco: CH A, (+) da esquerda
- 5 Cinza/preto: CH A, (-) da direita
- 6 Cinza: CH A, (+) da direita
- 7 Verde/preto: CH B, (-) da esquerda
- 8 Verde: CH B, (+) da esquerda
- 9 Violeta/preto: CH B, (-) da direita
- 10 Violeta: CH B, (+) da direita
- 11 Conector de entrada do alto-falante

Para o terminal de entrada do alto-falante desta unidade.

Conexões utilizando o fio de entrada do alto-falante

Conecte os fios de saída do alto-falante do autorrádio ao amplificador utilizando o fio de entrada do alto-falante fornecido.

- Não conecte a entrada RCA e a entrada do alto-falante ao mesmo tempo.

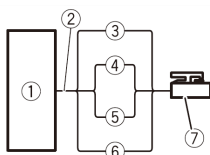

- 1 Autorrádio
- 2 Saída do alto-falante
- 3 Branco/preto: (-) da esquerda
- 4 Branco: (+) da esquerda
- 5 Cinza/preto: (-) da direita
- 6 Cinza: (+) da direita
- 7 Conector de entrada do alto-falante

Para o terminal de entrada do alto-falante desta unidade.

Nota

- Se os fios de entrada do alto-falante de um autorrádio estiverem conectados a este amplificador, o amplificador ligará automaticamente quando o autorrádio for ligado. Esta função pode não funcionar com alguns autorrádios. Neste caso, use um fio do controle remoto do sistema (vendido separadamente).
- Conecte o fio do controle remoto do sistema quando você deseja ligar o autorrádio somente, e não o amplificador.
- Este amplificador seleciona automaticamente um modo de sinal de entrada entre o nível RCA e o nível do alto-falante ao detectar um sinal de entrada.
- O fio de entrada de alto-falante está incluso somente no modelo XCNID. ▣

Conexão das unidades

Conexão do terminal de alimentação

O uso de um fio especial vermelho da bateria e terra RD-223, itens opcionais, é recomendado. Conecte o fio da bateria diretamente ao terminal positivo da bateria do carro e o fio terra a estrutura do carro.

ADVERTÊNCIA

Se o fio da bateria não for fixado com segurança usando os parafusos do terminal, há risco de superaquecimento, problemas de funcionamento e ferimentos, incluindo queimaduras leves.

1 Passe o fio da bateria do compartimento do motor até o interior do veículo.

- Quando perfurar um orifício de passagem de cabo na carroceria do veículo e direcionar um fio da bateria através dele, tome cuidado para não causar curto-circuito no fio danificando-o pelas bordas cortadas ou rebarbas do orifício.

Depois de concluir todas as outras conexões do amplificador, para finalizar, conecte o terminal do fio da bateria do amplificador ao terminal positivo da bateria.

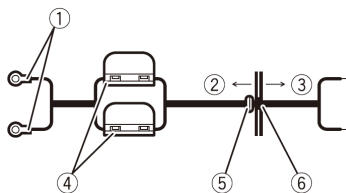

- Terminal positivo (+)
- Compartimento do motor
- Interior do veículo
- Fusível (25 A) x 2
- Insira o anel isolante de borracha em O na estrutura do veículo
- Faça um orifício de 14 mm na estrutura do veículo

2 Torça o fio da bateria, o fio terra e o fio do controle remoto do sistema.



3 Conecte os terminais às extremidades do fio.

Use alicates, etc., para crimpagem de terminais nos fios.

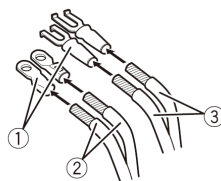

- Terminal (vendido separadamente)
- Fio da bateria
- Fio terra

4 Conecte os fios ao terminal.

Prenda os fios com segurança utilizando os parafusos do terminal.

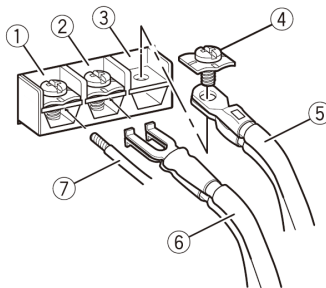

- Terminal do controle remoto do sistema
- Terminal do terra
- Terminal de alimentação (+)
- Parafusos do terminal
- Fio da bateria
- Fio terra
- Fio do controle remoto do sistema

Conexão dos terminais de saída dos alto-falantes

1 Use cortadores de fio ou uma faca utilitária para retirar a extremidade dos fios do alto-falante e expor cerca de 10 mm do fio, depois torça o fio.

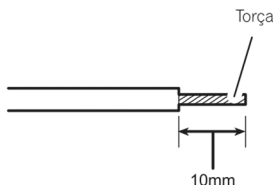

2 Conecte os terminais às extremidades do fio.

Use alicates, etc., para crimpagem de terminais nos fios.

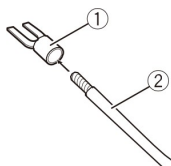

- ① Terminal (vendido separadamente)
- ② Fio do alto-falante

3 Conecte os fios do alto-falante aos terminais de saída correspondentes.

Prenda os fios do alto-falante com segurança utilizando os parafusos do terminal.

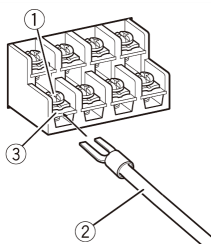

- ① Parafusos do terminal
- ② Fios do alto-falante
- ③ Terminais de saída do alto-falante

Antes de instalar o amplificador

⚠️ ADVERTÊNCIA

- Para garantir uma instalação adequada, use as peças fornecidas e da maneira especificada. Se forem utilizadas peças diferentes das fornecidas, elas poderão danificar as peças internas do amplificador ou até mesmo soltar-se, fazendo com que o amplificador desligue.
- Não instale em:
 - Locais que possam ferir o motorista ou passageiros, se o veículo parar bruscamente.
 - Locais que possam perturbar o motorista, como no chão em frente ao assento do motorista.
- Instale os parafusos de rosca de forma que a ponta do parafuso não toque em nenhum fio. Isso é importante para evitar que os fios sejam cortados pela vibração do carro, que pode resultar em incêndio.
- Certifique-se de que os fios não fiquem presos no mecanismo deslizante dos assentos ou toquem nas pernas de uma pessoa no veículo, pois pode resultar em curto-circuito.
- Ao perfurar para instalar o amplificador, sempre confirme se não existem peças atrás do painel e proteja todos os cabos e equipamentos importantes (por exemplo, linhas de combustível/freio, fiação) contra danos.

⚠️ AVISO

- Para assegurar a dissipação de calor adequada do amplificador, verifique o seguinte durante a instalação:
 - Deixe um espaço adequado acima do amplificador para uma ventilação apropriada.
 - Não cubra o amplificador com um tapete ou carpete.

Instalação

- A função de proteção pode ser ativada para proteger o amplificador contra superaquecimento devido à instalação em locais onde o calor suficiente não possa ser dissipado, uso contínuo sob condições de alto volume, etc. Em tais casos, o amplificador desliga e fica até resfriar a uma certa temperatura designada.
- Coloque todos os cabos longe de locais quentes, como perto de saída do aquecedor.

Instalação

Exemplo de instalação sobre o assoalho ou chassi

1 Coloque o amplificador no local de instalação desejado.

Insira os parafusos de rosca fornecidos (4 mm x 18 mm) nos orifícios correspondentes e empurre-os com uma chave de fenda de forma que deixem uma marcação no local exato dos orifícios de instalação.

2 Faça um orifício de 2,5 mm de diâmetro nas marcações do carpete ou diretamente no chassi.

3 Instale o amplificador com o uso dos parafusos de rosca fornecidos (4 mm x 18 mm).

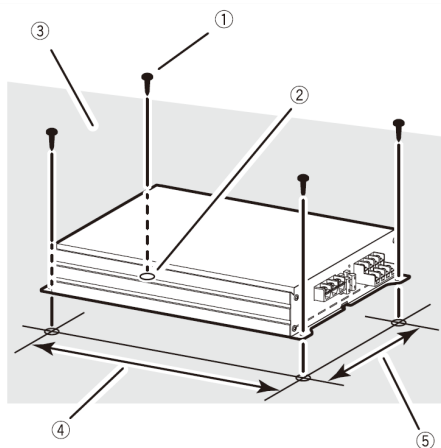

- ① Parafuso de rosca (4 mm x 18 mm)
- ② Faça um orifício de 2,5 mm de diâmetro
- ③ Assoalho ou chassi
- ④ Distância orifício-orifício: 316,8 mm (GM-E7004) / 226,8 mm (GM-E7002)
- ⑤ Distância orifício-orifício: 210 mm ▣

Informação adicional

Especificações

GM-E7004

Fonte de alimentação.....	14,4 V CC (10.8 V a 15.1 V permitido)
Sistema de aterramento.....	Tipo negativo
Consumo de corrente.....	36 A (em potência RMS, 4Ω)
Consumo médio de corrente.....	10 A (4 Ω para 4 canais) 15 A (4 Ω para 2 canais, PONTE) 15 A (2 Ω para 4 canais)
Fusível.....	25 A x 2
Dimensões (L x A x P).....	343.3 mm x 55.5 mm x 240mm
Peso.....	2.56 kg (fiação não inclusa)
Potência RMS.....	70 W x 4 (a 14.1 V, 4 Ω, 20 Hz a 20 kHz, ≤ 1 % THD) 95 w x 4 (a 14.1 v, 2 Ω, 1 kHz, ≤ 1 % THD) 190W x 2 (a 14.1 V, 4 Ω PONTE, 1 kHz, ≤ 1 % THD)
Impedância de carga.....	4 Ω (2 Ω a 8 Ω admissível)
Resposta de frequência.....	10 Hz a 40 kHz (+0 dB, -3dB)
Relação sinal-ruído.....	95 dB (Rede IEC-A)
Distorção.....	0.1 % (10 W, 1 kHz)
Filtro passa-baixa:	
Frequência de corte.....	32 Hz a 320 Hz
Inclinação do corte.....	-12 dB/oitava
Filtro passa-alta:	
Frequência de corte.....	32 Hz a 320 Hz
Inclinação do corte.....	-12 dB/oitava
Bass boost:	
Frequência.....	50 Hz
Nível.....	Mín, Méd, Máx
Controle de ganho:	
RCA.....	200 mV a 6.5 V
Alto-falante.....	0.8 V a 16 V
Nível de entrada máximo / Impedância:	
RCA.....	6.5 V / 27 kΩ
Alto-falante.....	16 V / 10 kΩ

GM-E7002

Fonte de alimentação.....	14,4 V CC (10.8 V a 15.1 V permitido)
Sistema de aterramento.....	Tipo negativo
Consumo de corrente.....	16 A (em potência RMS, 4Ω)
Consumo médio de corrente.....	5A (4 Ω para 2 canais) 7.5 A (4 Ω para 1 canal, PONTE) 7.5 A (2 Ω para 2 canais)
Fusível.....	30 A
Dimensões (L x A x P).....	241.6 mm x 55.5 mm x 240mm
Peso.....	1.84 kg (fiação não inclusa)
Potência RMS.....	70 W x 2 (a 14.1 V, 4 Ω, 20 Hz a 20 kHz, ≤ 1 % THD) 95 w x 2 (a 14.1 v, 2 Ω, 1 kHz, ≤ 1 % THD) 190W x 1 (a 14.1 V, 4 Ω PONTE, 1 kHz, ≤ 1 % THD)
Impedância de carga.....	4 Ω (2 Ω a 8 Ω admissível)
Resposta de frequência.....	10 Hz a 40 kHz (+0 dB, -3dB)
Relação sinal-ruído.....	95 dB (Rede IEC-A)
Distorção.....	0.1 % (10 W, 1 kHz)
Filtro passa-baixa:	
Frequência de corte.....	32 Hz a 320 Hz
Inclinação do corte.....	-12 dB/oitava
Filtro passa-alta:	
Frequência de corte.....	32 Hz a 320 Hz
Inclinação do corte.....	-12 dB/oitava
Bass boost:	
Frequência.....	50 Hz
Nível.....	Mín, Méd, Máx
Controle de ganho:	
RCA.....	200 mV a 6.5 V
Alto-falante.....	0.8 V a 16 V
Nível de entrada máximo / Impedância:	
RCA.....	6.5 V / 27 kΩ
Alto-falante.....	16 V / 10 kΩ

Nota

- As especificações e design estão sujeitos a alterações sem aviso prévio.
- O consumo médio de corrente é próximo do consumo máximo de corrente desta unidade quando um sinal de áudio é recebido. Use este valor quando calcular o consumo total de corrente para vários amplificadores de potência.

Visite o nosso site da Web

<http://pioneer.com.br/>

Oferecemos as últimas informações sobre a PIONEER CORPORATION em nosso site.

PIONEER DO BRASIL

Escritório comercial:

Rua Treze de Maio, 1633 – 10º andar, CEP 01327-905, São Paulo, SP, Brasil

Fábrica:

Av. Torquato Tapajós, 4920, Colônia Santo Antônio, CEP 69093-018, Manaus, AM, Brasil

PIONEER CORPORATION

28-8, Honkomagome 2-chome, Bunkyo-ku,
Tokyo 113-0021, Japan

PIONEER ELECTRONICS (USA) INC.

P.O. Box 1540, Long Beach, California 90801-1540, U.S.A.
TEL: (800) 421-1404

PIONEER EUROPE NV

Haven 1087, Keetberglaan 1, B-9120 Melsele, Belgium/Belgique
TEL: (0) 3/570.05.11

PIONEER GULF FZE

Jafza LB11-025, Jebel Ali Free Zone, P.O. Box 61226, Jebel Ali, Dubai
TEL: 971-4-8815756

PIONEER ELECTRONICS AUSTRALIA PTY. LTD.

5 Arco Lane, Heatherton Victoria, 3202 Australia
TEL: (03) 9586-6300

PIONEER INDIA ELECTRONICS PRIVATE LTD.

Unit No: 3, 10th Floor, Ambience Corporate Tower-II,
Plot No: 3, Ambience Island, NH-8, Gurugram.
Pin: 122002 Haryana, India
Tel: +91-124-463-6100