

Pioneer

Português (B)

Manual de instruções

RECEPTOR DE AV DVD

DVH-8680AVBT



DIVX

 **Bluetooth®**

**COMPACT
disc**
DIGITAL AUDIO

 **DOLBY
DIGITAL**

Made for
 **iPod**  **iPhone**

Pioneer 1 ano

CERTIFICADO DE GARANTIA
APARELHO : DVH-8680AVBT

NOME DO COMPRADOR :

TELEFONE :

CEP :

CIDADE :

ESTADO :

ENDEREÇO :

DATA DA COMPRA :

NOTA FISCAL :

VENDIDO POR :

Nº DE SÉRIE :

Atenção

Este Certificado de Garantia só tem validade quando preenchido e da Nota Fiscal correspondente. Conserve-os em seu poder.

CERTIFICADO DE GARANTIA VÁLIDO SOMENTE NO TERRITÓRIO BRASILEIRO

A PIONEER DO BRASIL LTDA. Garante que o aparelho desempenhará suas funções em conformidade com o seu manual de instruções, assegurando ao adquirente deste aparelho, garantia contra defeitos de matéria-prima e de fabricação, por um período de **01 (um) ano, incluso o período estabelecido por lei, a contar da data de sua aquisição**, comprovada mediante a apresentação da respectiva Nota Fiscal do revendedor ao consumidor e deste **Certificado de Garantia** devidamente preenchido, observando o que segue:

- 1 A garantia supracitada é a única garantia, quer expressa, quer implícita, ficando excluídos quaisquer danos ou prejuízos indiretos, tais como (de forma meramente exemplificativa e não taxativa), lucros cessantes, interrupção de negócios e outros prejuízos pecuniários decorrentes do uso, ou da possibilidade de usar este aparelho;

- 2 A **PIONEER** declara a garantia nula e sem efeito se for constatada por ela, ou pela assistência técnica autorizada que o aparelho sofreu dano causado por uso em desacordo com o manual de instruções, ligações a tensão de rede errada, acidentes (quedas, batidas, etc.), má utilização, instalação inadequada, ou ainda sinais de haver sido violado, ajustado ou consertado por pessoas não autorizadas;
- 3 O **Certificado de Garantia** só terá validade quando preenchido juntamente com a Nota Fiscal de Venda ao Consumidor do aparelho;
- 4 Também será anulada a garantia quando este **Certificado de Garantia** apresentar qualquer sinal de adulteração ou rasura;
- 5 Os consertos e manutenção do aparelho em garantia, serão de competência exclusiva das assistências autorizadas e da **PIONEER**;

- 6 Os danos ou defeitos causados por agentes externos, por danos causados por uso de CDs/DVDs de má qualidade, ação de produtos de limpeza, excesso de pó, infiltração de líquidos, produtos químicos automotivos, tentativa de furto ou roubo e demais peças que se desgastam naturalmente com o uso (ex: baterias, acessórios, botões, painéis, cintas), ou por outras condições anormais de utilização, em hipótese alguma serão de responsabilidade do fabricante;
- 7 As despesas de frete, seguro e embalagem não estão cobertas por esta garantia, sendo de responsabilidade exclusiva do proprietário;
- 8 Produtos com número de série adulterado ou ilegível também não serão cobertos pela presente garantia.

Agradecemos por você ter adquirido este produto PIONEER.

Leia este manual antes de utilizar o produto para garantir seu uso adequado. É especialmente importante que você leia e observe as **ADVERTÊNCIAS** e os **AVISOS** neste manual. Guarde-o em local seguro e acessível para referência futura.

1	Precauções	3	Seleção da faixa desejada	15
	INFORMAÇÕES IMPORTANTES DE		Avanço/retrocesso rápido durante a	
	SEGURANÇA	3	reprodução	15
	Para garantir uma condução segura	3	Reprodução aleatória de faixas (para CD/	
	Para evitar o descarregamento da bateria	4	VCD/MP3/WMA apenas)	15
2	Antes de utilizar este produto	5	Repetir	15
3	Funcionamento desta unidade	6	Repetir A-B	15
	Operações básicas	9	IR PARA	15
	Remoção do painel frontal para proteger a		PBC - Controle de reprodução (para VCD 2.0	
	unidade contra roubo	9	ou superior)	15
	Recolocação do painel frontal	9	Seleção de DVD Áudio	15
	Como ligar a unidade	9	Seleção de VCD Áudio	15
	Como desligar a unidade	9	Seleção de legenda do DVD	15
	Seleção de uma fonte	9	Seleção de título do DVD	16
	Ajuste do volume	9	Seleção de ângulo do DVD	16
	Utilização e cuidados do controle remoto ..		Zoom	16
	10	Operação do Bluetooth	16
	Utilização do controle remoto	10	Emparelhamento	16
	Substituição da bateria	10	Menu principal	16
	Operações básicas do menu	10	Como fazer uma chamada	17
	Fonte (seleção de uma fonte)	10	Como atender uma chamada	17
	Lista (operação do menu da lista)	10	Transferência da chamada	17
	Áudio/Vídeo (ajuste de um menu de áudio) ..	10	Chamada da agenda de telefones	17
	Sistema (ajuste de um menu do sistema) ..	10	Operações de streaming de áudio	17
	Rádio	11	O que é streaming de áudio?	17
	Menu Rádio	11	Reprodução/Pausa de uma faixa	17
	Seleção de banda	11	Seleção de uma faixa	18
	Sintonia manual (passo a passo)	11	Operação APP	18
	Busca	11	Reprodução no iPod/iPhone	19
	Armazenamento e chamada das emissoras		Ajustes do sistema	20
	da memória	11	Ajuste de áudio	23
	LOC/DX (sintonia por busca local/distante) ..	11	Ajuste de vídeo	23
	Reprodução de USB	12	Outras funções	23
	Reprodução de arquivos em um dispositivo		4	Instalação
	de armazenamento USB	12		24
	Interrupção da reprodução de arquivos em		Conexão da unidade	24
	um dispositivo de armazenamento USB	12	Diagrama de fiação	26
	Menu Lista	12	Instalação	27
	Seleção da categoria de arquivos	12	Antes de instalar esta unidade	27
	Seleção de uma pasta	12	Cabos de Controle	27
	Seleção de um arquivo (capítulo)	12	Instalação da gaveta de montagem	27
	Reprodução de arquivos de áudio	13	Instalação do kit	28
	Reprodução de arquivos de foto	13	Instalação ISO	29
	Reprodução de arquivos de vídeo	13	Fusível	29
	Reprodução de conteúdo DivX® VOD	13	Reconexão da bateria	29
	Reprodução de disco	14	Remoção da unidade	29
	Inserção de um disco	14	5	Informações adicionais
	Ejeção de um disco	14		30
	Reprodução de disco	14	Solução de problemas	30
	Parada temporária da reprodução	14	Mensagens de erro	31
	Parada total da reprodução	14	Orientações de manuseio	32
			Especificações	37

Precauções

INFORMAÇÕES IMPORTANTES DE SEGURANÇA

Leia todas as instruções relacionadas ao aparelho e guarde-as para referência futura.

- 1 **Leia este manual em sua totalidade e atentamente antes de operar o aparelho.**
- 2 **Mantenha este manual acessível como referência para os procedimentos de operação e as informações de segurança.**
- 3 **Dê atenção especial às advertências contidas neste manual e siga atentamente as instruções.**
- 4 **Não permita a utilização deste sistema por outras pessoas antes que elas leiam e compreendam as instruções de operação.**
- 5 **Não instale o aparelho em um local onde possa (i) obstruir a visão do motorista, (ii) comprometer o desempenho de qualquer sistema operacional ou recursos de segurança do veículo, incluindo air bags, botões com indicadores luminosos de perigo, ou (iii) comprometer a habilidade do motorista em conduzir o veículo com segurança.**
- 6 **Não opere este aparelho, pois isso desviará a sua atenção da condução segura do veículo. Obedeça sempre as regras para uma condução segura e siga as leis de trânsito existentes. Se tiver dificuldade em operar o sistema ou ler o aparelho, estacione o veículo em um local seguro e faça os ajustes necessários.**
- 7 **Lembre-se de sempre apertar o cinto de segurança ao conduzir o veículo. Na hipótese de um acidente, se o cinto de segurança não estiver corretamente encaixado, seus ferimentos poderão ser consideravelmente mais severos.**
- 8 **Nunca utilize fones de ouvido enquanto dirige.**
- 9 **Para proporcionar maior segurança, determinadas funções ficam desativadas a menos que o freio de mão esteja puxado e o veículo não esteja em movimento.**
- 10 **Nunca deixe o volume do seu aparelho muito alto de forma que você não consiga ouvir o trânsito e os veículos de emergência.**

ADVERTÊNCIA

Não tente você mesmo instalar ou dar manutenção ao aparelho. A instalação ou manutenção do aparelho por pessoas sem treinamento e experiência em equipamentos eletrônicos e acessórios automotivos pode ser perigosa e expor você a riscos de choque elétrico, entre outros. ■

Para garantir uma condução segura

ADVERTÊNCIA

- O CONDUTOR VERDE-CLARO, NO CONECTOR DE ALIMENTAÇÃO, FOI DESENVOLVIDO PARA DETECTAR O STATUS ESTACIONADO E DEVE SER ACOPLADO À FONTE DE ALIMENTAÇÃO AO LADO DO BOTÃO DO FREIO DE MÃO. A CONEXÃO OU O USO INADEQUADO DESSE CONDUTOR PODE VIOLAR A REGRA APLICÁVEL E CAUSAR SÉRIOS ACIDENTES OU DANOS.
- Para evitar o risco de danos e ferimentos e a violação em potencial das leis aplicáveis, esta unidade não pode ser utilizada com vídeo visível para o motorista.
- Para evitar o risco de acidente e a violação em potencial das leis aplicáveis, nenhuma visualização de vídeo nos assentos dianteiros deve ocorrer enquanto o veículo estiver sendo conduzido.
- Em alguns países ou estados, a visualização de imagens em um display dentro de um veículo, até mesmo por outras pessoas que não sejam o motorista, pode ser ilegal. Em tais locais onde essas regulamentações se aplicam, elas devem ser obedecidas.

Ao tentar assistir a um vídeo durante a condução, a advertência **É estritamente proibida a visualização da fonte de vídeo no assento dianteiro durante a condução** será visualizada no display dianteiro. Para assistir a um vídeo no display dianteiro, estacione o veículo em um local seguro e puxe o freio de mão. ■

Precauções

Para evitar o descarregamento da bateria

Deixe o motor do veículo ligado enquanto utiliza esta unidade para evitar que a bateria seja descarregada.

- Quando não há fornecimento de energia para esta unidade, como por exemplo, quando a bateria do veículo estiver sendo substituída, o microcomputador desta unidade retorna à sua condição inicial. Recomendamos que você transcreva os dados de ajuste de áudio.

ADVERTÊNCIA

Não utilize em veículos que não tenham uma posição ACC. 

Precauções

Evite uso prolongado do aparelho com volume superior a 85 decibéis, pois isto poderá prejudicar a sua audição. (Lei Federal 11.291/06)

TABELA:

Nível de Decibéis	Exemplos
-------------------	----------

30	Biblioteca silenciosa, sussurros leves
40	Sala de estar, refrigerador, quarto longe do trânsito
50	Trânsito leve, conversa normal, escritório silencioso
60	Ar condicionado a uma distância de 6 m, máquina de costura
70	Aspirador de pó, secador de cabelo, restaurante ruidoso
80	Tráfego médio de cidade, coletor de lixo, alarme de desperador a uma distância de 60 cm

OS RUÍDOS ABAIXO PODEM SER PERIGOSOS EM CASO DE EXPOSIÇÃO CONSTANTE

90	Metrô, motocicleta, tráfego de caminhão, cortador de grama
100	Caminhão de lixo, serra elétrica, furadeira pneumática
120	Show de banda de rock em frente às caixas acústicas, trovão
140	Tiro de arma de fogo, avião a jato
180	Lançamento de foguete

Informação cedida pela Deafness Research Foundation, por cortesia

Patente dos EUA n.º. 6.836.549; 6.381.747; 7.050.698, 6.516.132 e 5.583.936.

Este produto incorpora a tecnologia de proteção aos direitos autorais que é defendida por patentes americanas e outros direitos de propriedade intelectual. A utilização dessa tecnologia de proteção aos direitos autorais deve ser autorizada pela Rovi e destina-se apenas aos usos residencial e de visualização limitada, a menos que seja do contrário autorizada pela Rovi. A engenharia reversa ou desmontagem é proibida.



Fabricado sob licença da Dolby Laboratories.

"Dolby" e o símbolo de dois Ds são marcas comerciais da Dolby Laboratories. Outras marcas comerciais e marcas registradas pertencem a seus respectivos proprietários.

CUIDADO: A UTILIZAÇÃO DOS CONTROLES OU AJUSTES OU O DESEMPENHO DOS PROCEDIMENTOS QUE NÃO SEJAM OS ESPECIFICADOS NESTE DOCUMENTO PODEM RESULTAR EM EXPOSIÇÃO À RADIAÇÃO PERIGOSA.

CUIDADO: A UTILIZAÇÃO DE INSTRUMENTOS ÓPTICOS COM ESTE PRODUTO AUMENTARÁ O PERIGO PARA OS OLHOS.

Este produto é um diodo a laser de classe 1, mas contém um diodo a laser de Classe superior à 1. Para garantir o máximo de segurança, não remova as tampas ou tente acessar o interior do produto. Consulte o pessoal qualificado quanto aos procedimentos de manutenção.

CLASS 1 LASER PRODUCT

Antes de utilizar este produto

Sobre esta unidade

⚠ CUIDADO

- Não permita que esta unidade entre em contato com líquidos. Há risco de choque elétrico. Além disso, o contato com líquidos pode causar danos, fumaça e superaquecimento desta unidade.
- Sempre deixe o volume baixo para poder ouvir os sons do tráfego.
- Evite a exposição à umidade.

Nota

As operações de ajuste de função serão concluídas mesmo se o menu for cancelado antes de serem confirmadas.

No caso de problemas

Se este produto não funcionar corretamente, entre em contato com o revendedor ou a Central de Serviços autorizada da Pioneer mais próxima.

Reajuste do microprocessador

O microprocessador deve ser reajustado nas seguintes situações:

- Antes de utilizar esta unidade pela primeira vez após a instalação
- Se a unidade parar de funcionar corretamente
- Quando mensagens estranhas ou incorretas forem visualizadas no display

- 1 Pressione o botão (página 6, ⑱) na parte superior direita do painel frontal para movê-lo para baixo.
- 2 Pressione [RESET] com a ponta de uma caneta ou outro instrumento pontiagudo.

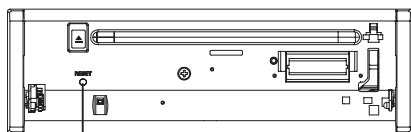

RESET

Desative o modo de demonstração

O modo de demonstração deve ser desligado como no processo seguinte.

- Pressione o botão **SRC** para ligar esta unidade.
- Pressione e segure a tecla **SEL** para visualizar o menu AJUSTE.
- Selecione o menu Geral e depois escolha o menu DEMO.
- Selecione Desligar e depois pressione o centro do Multicontrol para desligar o modo DEMO.
- Pressione a tecla **ESC** para cancelar a seleção do menu AJUSTE.

O modo de demonstração também é desativado automaticamente ao ligar e desligar a chave de ignição.

Funcionamento desta unidade

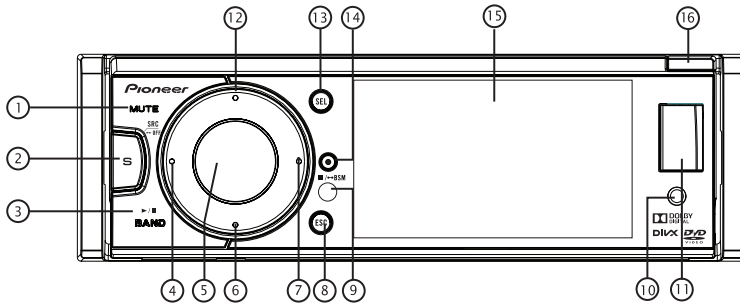

Pressione o botão [16] para abrir o painel frontal.

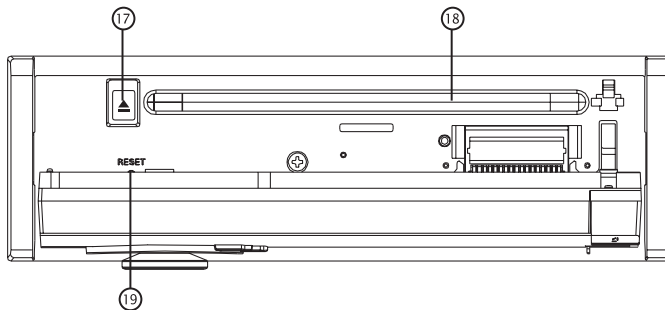

Parte	Operação
① MUTE	<ul style="list-style-type: none"> • Emudecimento ativado/desativado • Acesse o menu da fonte (2 s). • Retornar ao menu da fonte principal (2 s), use os botões [•] (Para a esquerda) / [•] (Para a direita) no painel frontal ou [◀] / [▶] no controle remoto para selecionar o modo desejado, e pressione o botão [M.C.] no painel frontal ou [ENTER] no controle remoto para confirmar.
② SRC	<ul style="list-style-type: none"> • Desligar (2 s) • Selecionar modo de reprodução: <ul style="list-style-type: none"> • RADIO • DISC (quando há um disco inserido) • USB (quando USB está conectado) • AUX-IN (Áudio frontal & entrada de vídeo).

Parte	Operação
	<p>Dispositivos periféricos externos com saídas de áudio e vídeo RCA podem ser conectados à unidade.)</p> <ul style="list-style-type: none"> • Entrada AV (Entrada de áudio e vídeo traseira. Dispositivos periféricos externos com saídas de áudio e vídeo RCA podem ser conectados à unidade.) • BT • APP
③ ▶ / BAND	<ul style="list-style-type: none"> • Reproduzir/Pausar (nos modos DVD, CD e MP3/WMA) • Seletor de banda (no modo Rádio) • Modo iPod de controle (2 s)
④ • (Para a esquerda)	<ul style="list-style-type: none"> • Buscar a emissora anterior automaticamente (pressione por mais de 2 s) (no modo Rádio). • Buscar a emissora anterior manualmente (no modo Rádio).

Funcionamento desta unidade

Parte	Operação
④ • (Para a esquerda)	<ul style="list-style-type: none"> • Buscar a faixa ou capítulo anterior (nos modos CD, MP3/WMA e DVD Vídeo). • Retrocesso rápido em 2, 4, 8, 16 passos (2 s) (nos modos CD, MP3/WMA e DVD Vídeo). • Navegar para a esquerda dentre os itens de opções
⑤ MULTI-CONTROL (M.C.)	<ul style="list-style-type: none"> • Ajustar o nível de volume (girar). • Confirmar operação (pressionar). • Parar a busca automática (no modo Rádio) (pressionar).
⑥ • (Para baixo)	<ul style="list-style-type: none"> • Navegar para baixo dentre os itens de opções (nos modos DVD, CD e MP3/WMA) • Reproduzir a próxima emissora de rádio programada (no modo Rádio)
⑦ • (Para a direita)	<ul style="list-style-type: none"> • Buscar a próxima emissora automaticamente (pressione por mais de 2 s) (no modo Rádio). • Buscar a próxima emissora manualmente (no modo Rádio). • Buscar a próxima faixa ou capítulo (nos modos CD, MP3/WMA e DVD Vídeo). • Avanço rápido em 2, 4, 8, 16 passos (2 s) (nos modos CD, MP3/WMA e DVD Vídeo). • Navegar para a direita dentre os itens de opções.
⑧ ESC	<ul style="list-style-type: none"> • Cancelar o menu de seleção de fonte e retornar ao menu anterior • Durante a reprodução dos vídeos, pressione para mostrar as informações. • Cancele o modo iPod de controle. • Display desligado (pressionar 2 s) Pressione qualquer botão para retomar.
⑨	<ul style="list-style-type: none"> • Sensor remoto

Parte	Operação
⑩	<ul style="list-style-type: none"> • AV IN Conector de entrada AUX (conector estéreo/vídeo de 3,5 mm) Utilize para conectar um dispositivo auxiliar.
⑪	<ul style="list-style-type: none"> • Porta USB
⑫ • (Para cima)	<ul style="list-style-type: none"> • Navegar para cima dentre os itens de opções (nos modos DVD, CD e MP3/WMA) • Reproduzir a emissora de rádio programada anterior (no modo Rádio)
⑬ SEL	<ul style="list-style-type: none"> • Ajuste de áudio/vídeo (pressionar). • Menu de ajuste (pressionar por 2 s).
⑭ ■/↔ BSM	<ul style="list-style-type: none"> • Varredura programada (no modo Rádio) • Memória das melhores emissoras (2 s) (no modo Rádio) • Parar reprodução • Rejeitar a chamada de entrada ou desligar a conversa atual
⑮	<ul style="list-style-type: none"> • Display TFT de 3,5 pol
⑯	<ul style="list-style-type: none"> • Painel aberto
⑰	<ul style="list-style-type: none"> • Botão Ejetar
⑱	<ul style="list-style-type: none"> • Slot de carregamento de disco
⑲	<ul style="list-style-type: none"> • RESET

CUIDADO

- Utilize um cabo USB opcional da Pioneer (CD-U50E) para conectar o áudio player USB/memória USB, já que qualquer dispositivo conectado diretamente à unidade fica projetado para fora e pode ser perigoso.
- Conecte um iPod ou iPhone opcional à unidade pelo cabo do iPod/iPhone (CD-IU51V). Conecte a porta USB ao conector USB na parte frontal do painel e insira a linha de saída de vídeo (video-out) no conector de entrada de AV (AV-in).
- Não utilize produtos não autorizados.

Funcionamento desta unidade

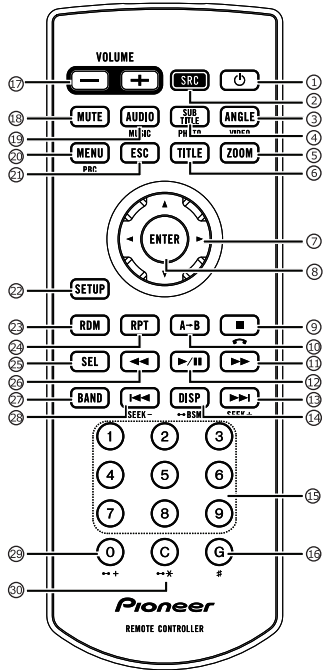

Parte	Operação
①	<ul style="list-style-type: none"> Ligar/desligar.
② SRC	<ul style="list-style-type: none"> Reproduzir seleção de fonte. Retornar ao menu da fonte principal (2 s).
③ ANGLE/VIDEO	<ul style="list-style-type: none"> Selecionar um ângulo/versão de diferença da cena do DVD atual. Mostrar lista de vídeos
④ SUB TITLE/PHOTO	<ul style="list-style-type: none"> Selecionar idioma de legenda do DVD ou DivX. Mostrar lista de fotos
⑤ ZOOM	<ul style="list-style-type: none"> Ampliar ou reduzir imagem ou tamanho de imagem ativa.
⑥ TITLE	<ul style="list-style-type: none"> Entrar no menu de título do DVD.
⑦ ▲▼◀▶	<ul style="list-style-type: none"> Cursor do menu.
⑧ ENTER	<ul style="list-style-type: none"> Enter Conectar ou desconectar HFP/A2DP (pressionar por 2 s). Atender a chamada de entrada. Discar para um número externo

⑨	<ul style="list-style-type: none"> Pressione para parar a reprodução. Rejeitar a chamada de entrada ou desligar a conversa atual.
⑩ A→B	<ul style="list-style-type: none"> Repetir A-B
⑪	<ul style="list-style-type: none"> Avançar rapidamente
⑫ ▶/	<ul style="list-style-type: none"> Pressione para pausar ou retomar a reprodução. Alternar a voz HFP entre a unidade e o dispositivo HFP.
⑬ ▶ /SEEK +	<ul style="list-style-type: none"> Próxima faixa/capítulo. Buscar emissora por intervalo. Buscar a próxima emissora disponível (2 s)
⑭ DISP/--BSM	<ul style="list-style-type: none"> Exibir as informações de reprodução. Varredura programada do rádio / Programação automática do rádio.
⑮ 1-9	<ul style="list-style-type: none"> Botões de dígitos
⑯ G / #	<ul style="list-style-type: none"> Ir para busca "#" não há função neste modelo.
⑰ VOLUME +/-	<ul style="list-style-type: none"> Pressione para aumentar ou diminuir o volume.
⑱ MUTE	<ul style="list-style-type: none"> Pressione para emudecer. Pressione novamente para cancelar.
⑲ AUDIO/MUSIC	<ul style="list-style-type: none"> Alternar canal de áudio. Alternar o idioma do áudio do DVD. Mostrar lista de músicas.
⑳ MENU/PBC	<ul style="list-style-type: none"> Acessar o menu do DVD. Acessar o menu PBC (para VCD 2.0 ou superior)
㉑ ESC	<ul style="list-style-type: none"> Sair do menu atual e retornar ao último menu.
㉒ SETUP	<ul style="list-style-type: none"> Entrar no menu de ajuste.
㉓ RDM	<ul style="list-style-type: none"> Habilitar/desabilitar reprodução aleatória.
㉔ RPT	<ul style="list-style-type: none"> Habilitar/desabilitar reprodução com repetição.
㉕ SEL	<ul style="list-style-type: none"> Entrar no menu de ajuste de áudio/vídeo
㉖ ◀◀	<ul style="list-style-type: none"> Retroceder rapidamente
㉗ BAND	<ul style="list-style-type: none"> Selecionar uma banda do sintonizador.
㉘ ◀◀/SEEK -	<ul style="list-style-type: none"> Faixa/capítulo anterior. Pressione para buscar a emissora anterior. Buscar a emissora anterior disponível (2 s)
㉙ 0 / --+	<ul style="list-style-type: none"> Inserir o número "0". Inserir "+".
㉚ C / --*	<ul style="list-style-type: none"> Limpar o número inserido. Inserir "*".

Funcionamento desta unidade

Operações básicas

► Importante

- Ao remover ou colocar o painel frontal, manuseie-o com cuidado.
- Evite expor o painel frontal a impactos excessivos.
- Mantenha o painel frontal distante da luz direta do sol e não o exponha a temperaturas altas.
- Para evitar que ocorram danos ao dispositivo ou interior do veículo, remova quaisquer cabos e dispositivos acoplados ao painel frontal antes de retirá-lo.

Remoção do painel frontal para proteger a unidade contra roubo

- 1 Pressione o botão (página 6, ) para abrir o painel frontal.

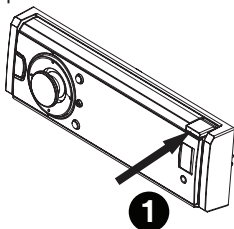

- 2 Segure o lado esquerdo do painel frontal, empurre-o para a direita, em seguida, puxe-o para fora.

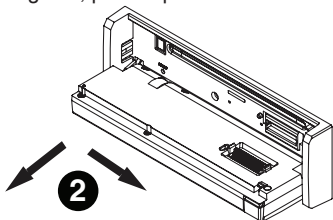

- * A luz do indicador pisca depois que o painel é removido.
- 3 Sempre mantenha o painel frontal removido em um dispositivo de proteção, como um estojo.

Recolocação do painel frontal

- 1 Segure o lado esquerdo do painel frontal, empurre-o para a direita e, em seguida, empurre-o para dentro até sentir o clique.

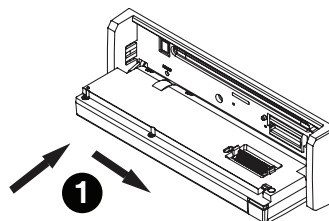

- Verifique se o painel frontal foi corretamente encaixado na unidade principal.
- 2 Pressione a extremidade direita superior do painel frontal até o seu total encaixe.

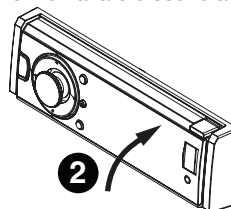

- Se não conseguir encaixar corretamente o painel frontal na unidade principal, tente novamente. Se tentar encaixá-lo à força, ele poderá ser danificado.

Como ligar a unidade

Pressione o botão [SRC] para ligar a unidade.

Como desligar a unidade

Pressione e segure [SRC] até desligar a unidade.

Seleção de uma fonte

Pressione [SRC] para alternar entre: RADIO (sintonizador)—DISC (quando o disco é inserido)—USB/iPod (quando USB/iPod é conectado)—AUX (AUX-IN não pode realizar a seleção de fonte, a menos que LIGUE o AUX pelo menu de configuração.)—Entrada AV (AV -IN não pode realizar a seleção de fonte, a menos que LIGUE a entrada AV pelo menu de configuração.)—BT (Bluetooth)—APP

Ajuste do volume

Gire [M.C.] para ajustar o volume. Gire no sentido anti-horário para diminuir e no sentido horário para aumentar o volume.

Utilização e cuidados do controle remoto

Utilização do controle remoto

Aponte o controle remoto para a direção do painel frontal para operá-lo.

Substituição da bateria

- 1 Deslize para fora a bandeja localizada na parte posterior do controle remoto e insira a bateria com os pólos positivo (+) e negativo (-) alinhados corretamente.
- Ao utilizar pela primeira vez, puxe o filme que se projeta da bandeja.

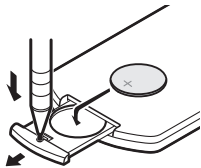

⚠️ ADVERTÊNCIA

- Mantenha a bateria fora do alcance de crianças. Caso ela seja ingerida, consulte um médico imediatamente.
- As baterias (bateria ou baterias instaladas) não devem ser expostas a calor excessivo, como luz direta do sol, fogo ou situação semelhante.

⚠️ CUIDADO

- Utilize uma bateria de lítio CR2025 (3 V).
- Remova a bateria se não for utilizar o controle remoto por um mês ou mais.
- Se a bateria for substituída incorretamente, haverá perigo de explosão. Substitua-a apenas por uma do mesmo tipo ou equivalente.
- Não manuseie a bateria com ferramentas metálicas.
- Não armazene a bateria com objetos metálicos.
- Em caso de vazamento da bateria, limpe completamente o controle remoto e instale uma nova bateria.
- Ao descartar baterias usadas, certifique-se de estar em conformidade com as regulamentações governamentais ou com as normas das instituições públicas

do meio ambiente que se aplicam ao seu país/região.

➤ Importante

- Não deixe o controle remoto exposto a temperaturas altas ou à luz direta do sol.
- O controle remoto poderá não funcionar corretamente se ficar exposto à luz direta do sol.
- Não deixe o controle remoto cair no chão, onde pode ficar preso embaixo do pedal do freio ou acelerador.

Operações básicas do menu

Fonte (seleção de uma fonte)

- 1 Pressione e segure [SRC] até visualizar o menu inicial.
- 2 Use os botões [•] (Para a esquerda) / [•] (Para a direita) no painel frontal ou [◀] / [▶] no controle remoto para selecionar a fonte desejada. Pressione o botão [M.C.] no painel frontal ou [ENTER] no controle remoto para selecionar.

Lista (operação do menu da lista)

Pressione [ESC] para visualizar o menu da lista (no modo MP3/WMA/CD-DA) (página 12).

Áudio/Vídeo (ajuste de um menu de áudio)

Pressione [SEL] para visualizar o menu de áudio/vídeo. Consulte Ajustes de áudio (página 22).

Sistema (ajuste de um menu do sistema)

Pressione e segure [SEL] por mais de 2 segundos para visualizar o menu do sistema. Consulte Ajustes do sistema (página 20).

Funcionamento desta unidade

Rádio

Menu Rádio

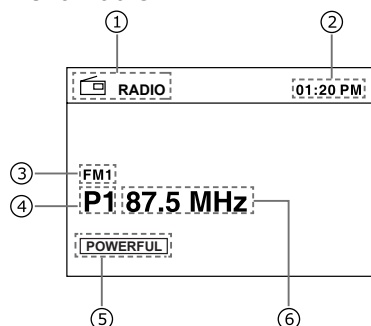

① Indicador de fonte

② Hora

③ Banda

④ Emissora programada No.

⑤ Indicador de efeito sonoro

⑥ Frequência

Seleção de banda

Pressione o botão [BAND ►/■] várias vezes para selecionar a banda desejada. O indicador de banda (FM1, FM2, FM3 ou AM) será visualizado.

Sintonia manual (passo a passo)

Pressione o botão [◀] (Para a esquerda) ou [▶] (Para a direita) para sintonizar passo a passo.

Busca

- 1 Pressione e segure o botão [◀] (Para a esquerda) ou [▶] (Para a direita) por mais de 2 segundos para buscar a emissora anterior/próxima disponível.
- 2 Você pode cancelar a sintonia por busca ao pressionar o botão [M.C.] ou [•] (Para a esquerda) / [•] (Para a direita).

Armazenamento e chamada das emissoras da memória

Você pode facilmente armazenar até seis emissoras programadas para cada banda.

Armazenamento de uma emissora programada manualmente

- 1 Sintonize para uma emissora desejada conforme o método acima.
- 2 Pressione e segure o botão [M.C.] até a emissora programada piscar na tela. Pressione o botão [•] (Para cima) ou [•] (Para baixo) para selecionar um número programado e, em seguida, pressione o botão [M.C.] para armazená-lo. Você também pode realizar a operação pelo controle remoto conforme o passo a seguir: Pressione e segure um botão de número (1-6) no controle remoto, a emissora atual será armazenada na memória.

Armazenamento de uma emissora programada automaticamente

A BSM (Memória das melhores emissoras) armazena automaticamente as 6 emissoras mais fortes de cada banda; a unidade pode armazenar 18 emissoras no total.

Memória das melhores emissoras

- 1 Pressione e segure o botão [■/↔ BSM] por mais de 2 segundos para buscar e armazenar emissoras. Durante a busca e o armazenamento, "BSM" aparece no display.
- 2 A unidade fará a reprodução resumida das emissoras programadas automaticamente e "AMS-" aparecerá no display.
 - Para cancelar, pressione o botão [■/↔ BSM] novamente.

Como chamar da memória emissoras programadas

Pressione o botão [■/↔ BSM] para fazer a reprodução resumida de todas as emissoras programadas.

LOC/DX (sintonia por busca local/distante)

A sintonia por busca local permite que você sintonize apenas as emissoras de rádio com sinais suficientemente fortes para boa recepção.

Sintonia por busca distante permite receber todos os sinais.

- 1 Pressione e segure o botão [SEL] para visualizar o modo de ajuste.
- 2 Pressione os botões [•] (Para a esquerda) / [•] (Para a direita) no painel frontal ou [◀] / [▶] no controle remoto para selecionar o menu de ajuste do Rádio.

Funcionamento desta unidade

- 3 Gire [M.C.] ou pressione o botão [•] (Para baixo) no painel frontal ou o botão [▼] no controle remoto para mover o cursor para a opção LOC DX.
- 4 Pressione o botão [M.C.] ou [ENTER] para espalhar o submenu.
- 5 Gire [M.C.] ou pressione os botões [•] (Para cima) / [•] (Para baixo) no painel frontal ou [▲] / [▼] no controle remoto para selecionar a opção desejada.
- 6 Pressione o botão [M.C.] ou [ENTER] para confirmar.

- | | |
|---|--|
| ① | Indicador de fonte |
| ② | Indicador de status da reprodução |
| ③ | Número da faixa atual/Número total de faixas |
| ④ | Hora |
| ⑤ | Indicador da lista de áudio |
| ⑥ | Indicador da lista de fotos |
| ⑦ | Indicador da lista de vídeos |
| ⑧ | Lista de arquivos |

Reprodução de USB

Reprodução de arquivos em um dispositivo de armazenamento USB

- 1 Abra a tampa da porta USB.
- 2 Conecte o dispositivo de armazenamento USB utilizando um cabo USB.
- 3 A unidade alternará para o modo USB e carregará os arquivos no dispositivo USB automaticamente.

Interrupção da reprodução de arquivos em um dispositivo de armazenamento USB

- Alterne para outro modo.
- Desconecte o dispositivo de armazenamento USB.

Menu Lista

A unidade irá entrar no menu de lista depois de ligar o armazenamento USB, ela começará a reproduzir arquivos de áudio automaticamente após 15 segundos, pressione o botão [ESC] para voltar ao menu de lista.

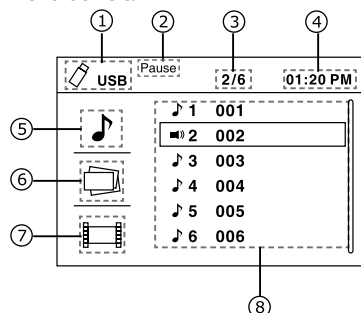

Seleção da categoria de arquivos

A unidade entrará na lista de arquivos depois de carregar o armazenamento; pressione o botão [•] (Para a esquerda) no painel frontal ou o botão [◀] no controle remoto para retornar à seleção de tipo de arquivo.

Pressione os botões [•] (Para cima) / [•] (Para baixo) no painel frontal ou [▲] / [▼] no controle remoto para selecionar a categoria de arquivos (Áudio, Foto, Vídeo) e pressione [M.C.] ou [ENTER] para confirmar.

Seleção de uma pasta

- 1 Pressione os botões [•] (Para cima) / [•] (Para baixo) ou [▲] / [▼] para selecionar uma pasta (se existirem pastas no armazenamento) e pressione [M.C.] ou [ENTER] para confirmar.
- 2 Para localizar uma subpasta, repita o passo acima.

Seleção de um arquivo (capítulo)

No menu da lista de arquivos, pressione os botões [•] (Para cima) / [•] (Para baixo) ou [▲] / [▼] para selecionar um arquivo e pressione o botão [M.C.] ou [ENTER], a unidade carregará o arquivo e iniciará a reprodução.

Seleção de um arquivo de outra pasta:

1. Se houver mais de uma pasta no armazenamento, um ícone de pasta aparecerá sobre os nomes dos arquivos. Pressione os botões [•] (Para cima) / [•] (Para baixo) ou [▲] / [▼] para selecioná-la e pressione o botão [M.C.] ou [ENTER] para mostrar todas as pastas.
2. Pressione os botões [•] (Para cima) / [•] (Para baixo) ou [▲] / [▼] para selecionar uma pasta e pressione o botão [M.C.] ou [ENTER] para mostrar os arquivos na pasta.

Funcionamento desta unidade

Reprodução de arquivos de áudio

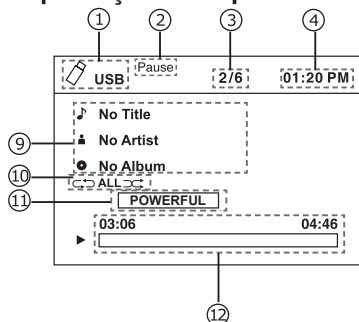

- ⑨ Informações sobre a faixa
- ⑩ Informações de Reprodução com Repetição e Aleatória
- ⑪ Indicador de efeito sonoro
- ⑫ Tempo decorrido/Tempo total da faixa

- No menu de reprodução, pressione o botão [ESC] para retornar à categoria superior.

Reproduzir/Pausa

Pressione o botão [BAND ►/||] no painel frontal ou [►/||] no controle remoto para reproduzir/pausar.

Faixa anterior/próxima

Pressione o botão [◀] (Para a esquerda) ou [▶] (Para a direita) para ir para a faixa anterior ou próxima.

Avanço ou retrocesso rápido

Pressione e segure o botão [◀] (Para a esquerda) ou [▶] (Para a direita) por mais de 2 segundos para retroceder/avançar rapidamente em 2, 4, 8, 16 passos.

Voltar ao menu da lista

Pressione o botão [ESC] para voltar ao menu da lista.

Reprodução de arquivos de foto

Reproduzir/Pausa

Pressione o botão [BAND ►/||] ou [►/||] para reproduzir/pausar.

Foto anterior/próxima

Pressione o botão [◀] (Para a esquerda) ou [▶] (Para a direita) para ir para a foto anterior ou próxima.

Rotação da foto

Pressione o botão [◀] para girar a foto 270° -> 180° -> 90°, pressione o botão [▶] para girar a foto 90° -> 180° -> 270°, cada pressionamento para girar a foto 90°, pressione os botões [◀] (Para cima) / [▶] (Para baixo) ou [▲] / [▼] para girar a foto 180°.

Voltar ao menu da lista

Pressione o botão [■/↔ BSM] para voltar ao menu da lista.

Reprodução de arquivos de vídeo

Reproduzir/Pausa

Pressione o botão [BAND ►/|| ou [►/||] para reproduzir/pausar.

Capítulo anterior/próximo

Pressione o botão [◀] (Para a esquerda) ou [▶] (Para a direita) para ir para o capítulo anterior ou próximo.

Avanço ou retrocesso rápido

Pressione e segure o botão [◀] (Para a esquerda) ou [▶] (Para a direita) por mais de 2 segundos para retroceder/avançar rapidamente em 2, 4, 8, 16 passos.

Voltar ao menu da lista

Pressione o botão [■/↔ BSM] para voltar ao menu da lista.

Notas

- Desconecte os dispositivos de armazenamento USB da unidade quando não estiverem em uso.
- Levará alguns minutos durante a reprodução de dispositivos de armazenamento externo, contendo uma combinação de vários tipos de arquivos de mídia.
- Utilize um cabo USB opcional da Pioneer (CD-U50E) para conectar o áudio player USB/memória USB, já que qualquer dispositivo conectado diretamente à unidade fica projetado para fora e pode ser perigoso.
- Não utilize produtos não autorizados.

Reprodução de conteúdo DivX® VOD

Certos conteúdos DivX® VOD (vídeo sob demanda) só podem ser reproduzidos por um determinado número de vezes.

Quando você tentar reproduzir este tipo de conteúdo salvo em um dispositivo de armazenamento externo, o número remanescente de vezes que ele poderá ser reproduzido será mostrado na tela. Você pode então decidir se reproduzirá ou não o conteúdo do dispositivo de armazenamento externo.

Funcionamento desta unidade

- Se não houver um limite para o número de vezes que o conteúdo DivX® VOD pode ser visualizado, você poderá inserir o dispositivo de armazenamento externo no player e reproduzir o conteúdo quantas vezes quiser e nenhuma mensagem será exibida.
- Você pode confirmar o número de vezes que o conteúdo pode ser reproduzido verificando o número exibido após Visualizações restantes.

► Importante

- Para reproduzir conteúdo DivX® VOD nesta unidade, você primeiro precisa registrar a unidade junto ao seu provedor de conteúdo DivX® VOD. Para obter detalhes sobre o seu código de registro, consulte Visualização do código de registro DivX® VOD.
- O conteúdo DivX® VOD é protegido pelo sistema DRM (Digital Rights Management). O sistema limita a reprodução de conteúdo de equipamentos específicos e registrados.

Se uma mensagem for visualizada após inserir o dispositivo de armazenamento externo com conteúdo DivX® VOD, utilize o M.C. para selecionar o modo desejado.

Gire para alterar o modo. Pressione para selecionar.

- Reproduzir – Reproduz o conteúdo DivX® VOD
- Reproduzir próximo – Pula para o próximo arquivo
- Parar – Se você não quiser reproduzir o conteúdo DivX® VOD

Reprodução de disco

Inserção de um disco

- 1 Pressione o botão (página 6, 16) para abrir o painel.
- 2 Insira um disco no slot de carregamento (página 6, 18).
- 3 Feche o painel e a unidade mudará para o modo de disco automaticamente.

Notas

- Confirme se há um disco na unidade antes de inserir outro.
- A unidade sairá da fonte de reprodução atual e entrará no modo de DVD quando um disco for inserido.

- O formato de disco a seguir será suportado: CD-R, CD-RW, DVD-R, DVD+R, DVD-RW, DVD + RW.

Ejeção de um disco

- 1 Pressione o botão (página 6, 16) para abrir o painel.
- 2 Pressione o botão [▲] (página 6, 17) para ejetar o disco.
- 3 Feche o painel.

Notas

- Depois de ejetar o disco, a unidade reverterá para outro modo automaticamente.
- Você pode ejetar um disco quando a unidade estiver desligada. A unidade permanecerá desligada depois que o disco for ejetado.
- Se o disco não for removido da unidade dentro de 10 segundos, ele será recarregado para impedir danos acidentais.

Reprodução de disco

- 1 Quando um disco for inserido, o display mostrará "Carregando". Para MP3/WMA ou disco com vários arquivos, o tempo de leitura poderá exceder 1 minuto.
- 2 Enquanto os arquivos de áudio/foto/vídeo são reproduzidos, o menu da lista aparece no display. O menu da lista e as operações são iguais com a reprodução de USB (página 12).

Parada temporária da reprodução

- Durante a reprodução, pressione [BAND ▶/||] ou [▶/||] para pausar a reprodução.
- O som será emudecido.
- O display mostra "PAUSE". Pressione [BAND ▶/||] ou [▶/||] novamente para continuar a reprodução. Para retomar a reprodução normal, repita a operação.

Parada total da reprodução

- 1 Durante a reprodução, pressione o botão [■/↔ BSM] uma vez para parar a reprodução e o local relevante no disco é salvo. Pressione [BAND ▶/||] ou [▶/||] para retomar a reprodução a partir do local salvo no disco.

Funcionamento desta unidade

2 Pressione [■/↔ BSM] duas vezes para interromper a reprodução. Pressione [BAND ►/||] ou [►/||] para iniciar a reprodução do início: a página de Título do DVD ou a primeira faixa do VCD / CD.

Seleção da faixa desejada

- Pressione o botão [•] (Para a esquerda) ou [•] (Para a direita) para pular para a faixa anterior/seguinte.

Avanço/retrocesso rápido durante a reprodução

Pressione o botão [•] (Para a esquerda) ou [•] (Para a direita) por mais de 2 segundos, várias vezes, para selecionar X2, X4, X8, X16 para retroceder ou avançar rapidamente a faixa durante a reprodução.

- Durante a operação de avanço ou retrocesso rápido, pressione [BAND ►/||] ou [►/||] brevemente para reproduzir de novo.
- Durante a operação de avanço ou retrocesso rápido, o volume será emudecido.

Reprodução aleatória de faixas (para CD/VCD/MP3/WMA apenas)

Você pode reproduzir todas as faixas em ordem aleatória.

- 1 Durante a reprodução, pressione o botão [RDM] na unidade de controle remoto para selecionar a reprodução aleatória.
- 2 Pressione o botão [RDM] novamente para selecionar a reprodução normal.

Repetir

Durante a reprodução, pressione o botão [RPT] na unidade de controle remoto para selecionar a reprodução com repetição.

Repetir A-B

Selecione a passagem desejada para repetir a reprodução.

- Pressione [A->B] no controle remoto uma vez para selecionar o ponto de início.
- Pressione [A->B] novamente para selecionar o ponto de término, a passagem selecionada começa a ser reproduzida.
- Pressione [A->B] mais uma vez para sair.

IR PARA

Ir para o título/capítulo desejado ou ponto no tempo diretamente do vídeo.

- 1 Pressione o botão [G](IR PARA) no controle remoto; o menu de busca será exibido na parte superior da tela.
- 2 Use os botões[•] (Para cima) / [•] (Para baixo) no painel frontal ou [▲] / [▼] no controle remoto para selecionar Título, Capítulo ou Hora, se necessário. As opções do menu de busca dependem do tipo de vídeo; talvez exiba apenas uma ou duas opções.
- 3 Use o botão [◀] ou [▶] para selecionar o título/capítulo desejado ou insira o número usando os botões de dígitos.
- 4 Pressione o botão [M.C.] ou [ENTER] para confirmar.

PBC - Controle de reprodução (para VCD 2.0 ou superior)

- 1 Se você inserir um VCD com PBC, pressione [MENU/PBC] para ativar/desativar o PBC.
- 2 Quando o PCB for definido como Desativado, a reprodução iniciará a partir do início da primeira faixa automaticamente.
- 3 Quando o PBC for definido como Ativado, o menu PBC será exibido. Use os botões de navegação ou botões de dígitos para selecionar a faixa desejada, toque em [M.C.] ou [ENTER] para confirmar a reprodução e depois o PBC será definido como Desativado automaticamente.

Seleção de DVD Áudio

Pressione o botão [AUDIO/MUSIC] para selecionar o idioma do áudio a ser ouvido se o DVD tiver vários idiomas de áudio.

Seleção de VCD Áudio

Pressione o botão [AUDIO/MUSIC] para selecionar o canal de áudio a ser ouvido (E, D, Estéreo).

Seleção de legenda do DVD

Pressione o botão [SUBTITLE/PHOTO] para selecionar o idioma da legenda a ser exibida se o DVD tiver legendas em vários idiomas.

Seleção de título do DVD

Pressione o botão [TITLE] para exibir a lista de títulos ou capítulos, use os botões [•] (Para cima) / [•] (Para baixo) no painel frontal ou [▲] / [▼] / [◀] / [▶] no controle remoto, ou digite o número para selecionar, pressione o botão [M.C.] ou [ENTER] para reproduzir.

Seleção de ângulo do DVD

Pressione o botão [ANGLE/VIDEO] para selecionar um ângulo diferente a ser exibido se o DVD tiver visualizações com vários ângulos.

Zoom

Pressione o botão [ZOOM], a imagem será ampliada de acordo.

Operação do Bluetooth

O Bluetooth permite utilizar o sistema de áudio incorporado do carro para comunicação viva-voz com música ou celular sem fio. Alguns celulares com Bluetooth têm recursos de áudio e alguns players de áudio portáteis oferecem suporte ao recurso de Bluetooth. Este sistema pode reproduzir dados de áudio armazenados em um dispositivo de áudio Bluetooth. O estéreo do carro com Bluetooth poderá recuperar contatos da agenda telefônica, chamada recebida, chamada discada, chamada perdida, chamada de entrada, chamada de saída e ouvir música.

Notas

- Não deixe o microfone do viva-voz Bluetooth em lugares com corrente de vento, como saídas de ar do ar condicionado, etc. Isso pode causar problemas de funcionamento.
- Se deixá-lo em locais sujeitos à luz direta do sol, a alta temperatura pode causar distorção, descoloramento e, então, causar problemas de funcionamento.
- Este sistema não funcionará ou poderá funcionar incorretamente com alguns áudio players Bluetooth.
- A unidade não pode garantir a compatibilidade de todos os celulares com ela.

Emparelhamento

1. Ative o Bluetooth no menu de ajuste do sistema. (Consulte a página 21 <Ajustes do sistema> <Bluetooth>.)
2. Ative a função Bluetooth do seu celular.
3. Entre no menu de ajuste do Bluetooth do celular.
4. Pesquise novos dispositivos Bluetooth.
5. Selecione DVH-8680AVBT na lista de emparelhamento do celular.
6. Insira a senha. (Padrão "1234")
7. Após o sucesso do emparelhamento, a unidade mostrará "HFP: Conectado", "A2DP: Conectado".

Se a conexão não for estabelecida após o emparelhamento, use os botões [•] (Para cima) / [•] (Para baixo) no painel frontal ou [▲] / [▼] no controle remoto para selecionar HFP ou A2DP. Em seguida, fique pressionando o botão [M.C.] para conectar manualmente.

Menu principal

Pressione o botão [SRC] para alternar a fonte para "BT".

"BLUETOOTH" deverá estar ativado para acessar a fonte BT.

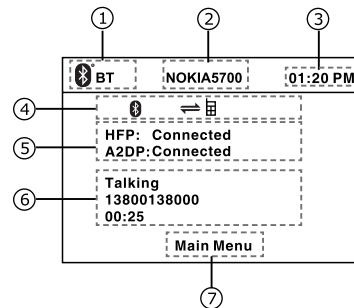

① Indicador de fonte

② Nome do dispositivo

③ Hora

④ Indicador de status

⑤ Status HFP/A2DP

⑥ Informações do dispositivo

⑦ Mensagem de indicação

Funcionamento desta unidade

Como fazer uma chamada

Pressione o botão [SRC] para alternar a fonte para "BT". Insira os números pelo controle remoto e pressione o botão [M.C.] no painel frontal ou o botão [ENTER] no controle remoto para discar.

Como atender uma chamada

Você pode atender uma chamada de entrada pressionando o botão [M.C.] ou [ENTER].

* Pressione o botão [■/↔ BSM] no painel frontal ou o botão [■] no controle remoto para desligar a conversa atual ou rejeitar uma chamada de entrada.

Transferência da chamada

Pressione o botão [BAND ►/||] no painel frontal ou [►/||] no controle remoto para alternar a voz HFP entre a unidade e o dispositivo HFP.

Nota

Alguns celulares talvez não possam transferir os dados da Agenda de telefones.

Chamada da agenda de telefones

Pressione segure por algum tempo o botão [■/↔ BSM] no painel frontal ou [■] no controle remoto alternará entre o menu principal do BT e o menu da agenda de telefones quando o dispositivo BT estiver conectado. Se BT não estiver conectado, não poderá ser alternado para o menu da agenda de telefones.

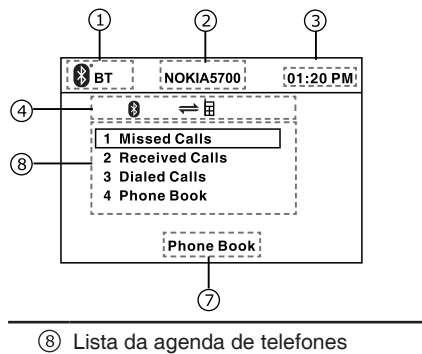

Use os botões [•] (Para cima) / [•] (Para baixo) no painel frontal ou [▲] / [▼] no controle remoto para selecionar:

- 1 Chamadas perdidas
- 2 Chamadas recebidas
- 3 Chamadas discadas
- 4 Agenda de telefones

Pressione o botão [M.C.] no painel frontal ou [ENTER] no controle remoto para carregar os dados, em seguida, a lista de números no display.

Use os botões [•] (Para cima) / [•] (Para baixo) no painel frontal ou [▲] / [▼] no controle remoto para selecionar um número. Pressione o botão [M.C.] no painel frontal ou [ENTER] no controle remoto para discar.

Operações de streaming de áudio

O que é streaming de áudio?

Streaming de áudio é uma técnica para transmitir dados de áudio de forma que possam ser processados como um fluxo estável e contínuo. Os usuários podem transmitir música de seu áudio player externo para o estéreo do carro utilizando o recurso sem fio e ouvir as faixas pelos alto-falantes do carro. Consulte o revendedor mais próximo para obter mais informações sobre o transmissor de streaming de áudio sem fio oferecido.

⚠ CUIDADO

Evite operar seu celular conectado durante o streaming de áudio já que isso pode causar ruído ou corte de som na reprodução da música.

O streaming de áudio pode ou não ser retomado após uma interrupção do telefone, já que é dependente do celular. O sistema sempre retornará ao modo de rádio se o streaming de áudio for desconectado.

Nota

Certifique-se de ler o capítulo "Emparelhamento" antes de continuar.

Reprodução/Pausa de uma faixa

1. Pressione o botão [BAND ►/||] para pausar a reprodução do áudio.
2. Para retomar a reprodução do áudio, pressione o botão [BAND ►/||] novamente.

Seleção de uma faixa

Faixa para cima

1. Pressione o botão [•] (Para a direita) no painel frontal ou [►►] no controle remoto para mover para o início da próxima faixa.
2. Sempre que o botão [•] (Para a direita) ou [►►] for pressionado, a reprodução irá para outra faixa na direção para frente.

Faixa para baixo

1. Pressione [•] (Para a esquerda) no painel frontal ou [◀◀] no controle remoto para mover para o início da próxima faixa.
2. Sempre que o botão [•] (Para a esquerda) ou [◀◀] for pressionado, a reprodução irá para a faixa anterior na direção reversa.

Nota

A ordem de reprodução dependerá do áudio player Bluetooth. Quando o botão [•] (Para a esquerda) ou [◀◀] for pressionado, alguns dispositivos A2DP reiniciarão a faixa atual dependendo da duração da reprodução.

Operação APP

Procedimento inicial para usuários de dispositivo Android

Conecte seu dispositivo Android a esta unidade usando a tecnologia sem fio Bluetooth.

Para usar o CarMediaPlayer com o produto Pioneer compatível, o aplicativo AppRadio deve ser instalado.

O aplicativo AppRadio pode ser baixado do Google Play.

Menu principal

- 1 Pressione o botão [SRC] para alternar a fonte para "APP".
"BLUETOOTH" deverá estar ativado para acessar a fonte BT.
- 2 Selecione [CarMediaPlayer] para entrar.

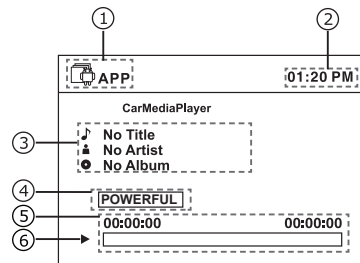

① Indicador de fonte

② Hora

③ Informações sobre a faixa

④ Indicador de efeito sonoro

⑤ Tempo decorrido/Tempo total da faixa

⑥ Reproduzir/Pausa

Reproduzir/Pausa

Pressione o botão [BAND ►/||] no painel frontal ou [►/||] no controle remoto para reproduzir/pausar.

Seleção da faixa desejada

Pressione o botão [•] (Para a esquerda) ou [•] (Para a direita) para pular para a faixa anterior/seguinte.

Avanço/retrocesso rápido durante a reprodução

Pressione o botão [•] (Para a esquerda) ou [•] (Para a direita) por mais de 2 segundos, várias vezes, para selecionar X2, X4, X8, X16 para retroceder ou avançar rapidamente a faixa durante a reprodução.

- Durante a operação de avanço ou retrocesso rápido, pressione brevemente para reproduzir de novo.

Informações para compatibilidade de dispositivos conectados

Seguem abaixo as informações detalhadas relacionadas aos terminais necessários para utilizar o aplicativo para smartphone nesta unidade.

Para usuários do Smartphone

- O dispositivo tem SO Android 2.3 ou posterior.
- O dispositivo oferece suporte para

Funcionamento desta unidade

Bluetooth SPP (Serial Port Profile) e A2DP (Advanced Audio Distribution Profile).

O dispositivo é conectado a esta unidade via Bluetooth.

- A compatibilidade com todos os dispositivos Android não é garantida.

Notas

- A Pioneer não se responsabiliza por quaisquer problemas que possam surgir do conteúdo baseado em aplicativo defeituoso ou incorreto.
- O conteúdo e a funcionalidade dos aplicativos suportados são de responsabilidade dos fornecedores de aplicativos.

Reprodução no iPod/iPhone

Conecte um iPod ou iPhone opcional à unidade pelo cabo do iPod/iPhone (CD-IU51V). Conecte a porta USB ao conector USB na parte frontal do painel e insira a linha de saída de vídeo (video-out) no conector de entrada de AV (AV-in).

Ao conectar um dispositivo, a unidade lerá os arquivos automaticamente. As informações da faixa são exibidas na tela uma vez iniciada a reprodução.

Menu principal

Durante a reprodução, pressione o botão [ESC] para voltar ao menu de lista de reprodução do iPod. Pressione [ESC] novamente para voltar ao menu principal do iPod.

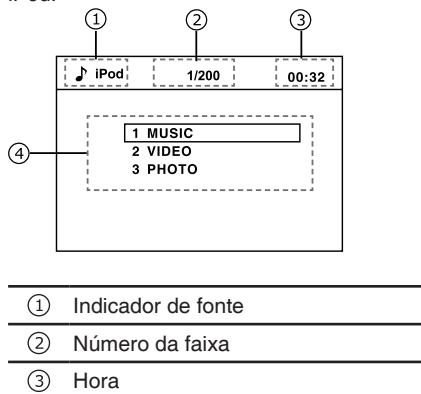

④ Categoria

Use os botões [•] (Para cima) / [•] (Para baixo) no painel frontal ou [▲] / [▼] no controle remoto para selecionar "MÚSICA", "VÍDEO" ou "FOTO".

Selecione "MÚSICA", pressione o botão [M.C.] ou [ENTER] e, em seguida, utilize os botões [•] (Para cima) / [•] (Para baixo) ou [▲] / [▼] para selecionar LISTAS DE REPRODUÇÃO / ARTISTAS / ÁLBUNS / MÚSICAS / ESTILOS / COMPOSITORES / PODCAST.

Use os botões [•] (Para cima) / [•] (Para baixo) ou [▲] / [▼] e o botão [M.C.] ou [ENTER] para selecionar uma opção desejada.

Pressione o botão para cima ou para baixo por mais de 5 segundos para pular uma página inteira.

Selecione "VÍDEO", pressione o botão [M.C.] ou [ENTER], use os botões [•] (Para cima) / [•] (Para baixo) ou [▲] / [▼] para selecionar FILME / VÍDEOS DE MÚSICA / SHOWS DE TV / PODCASTS DE VÍDEO / ALUGUEL.

Use os botões [•] (Para cima) / [•] (Para baixo) ou [▲] / [▼] e o botão [M.C.] ou [ENTER] para selecionar uma opção desejada.

Selecione "FOTO", pressione o botão [M.C.] ou [ENTER] como mostrado abaixo:

"A unidade não oferece suporte para navegação de fotos. Reproduza a foto do iPod controlando o iPod".

- * Durante a reprodução de vídeo e foto, pressionar o botão "ESC" sairá do modo de vídeo e retornará à lista de reprodução de vídeo do iPod ou menu principal do iPod.

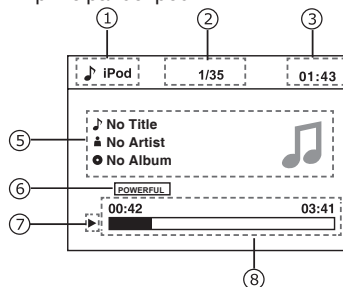

- ⑤ Informações de reprodução
- ⑥ Indicador EQ
- ⑦ Status da reprodução
- ⑧ Tempo decorrido/Tempo total

Parada temporária da reprodução

- Durante a reprodução, pressione [BAND ►/||] ou [►/||] para pausar a reprodução.
- O som será emudecido.
- Pressione [BAND ►/||] ou [►/||] novamente para continuar a reprodução.

Seleção da faixa/capítulo desejados

- Pressione os botões [•] (Para a esquerda) / [•] (Para a direita) ou [◀] / [▶] para pular para a faixa/capítulo anterior/seguinte.

Avanço/retrocesso rápido

Pressione os botões [•] (Para a esquerda) / [•] (Para a direita) no painel frontal por mais de 2 segundos para retroceder ou avançar rapidamente a faixa durante a reprodução.

- Durante a operação de avanço ou retrocesso rápido, pressione [BAND ►/||] ou [►/||] brevemente para reproduzir de novo.
- Durante a operação de avanço ou retrocesso rápido, o volume será emudecido.

Controle um iPod/iPhone a partir de sua unidade (Modo Control iPod)

- Pressione e segure [BAND ►/||] para alternar para o modo Control iPod.
- Pressione o botão [ESC] para cancelar o modo.
- Com este modo, um cabo opcional como o CD-IU51V é necessário para inserir vídeo e sinal analógico ao terminal AUX frontal.

Nota

O iPod ou iPhone não podem ser recarregados pela unidade depois que a unidade é desligada.

Ajustes do sistema

Em todos os modos, pressione e segure [SEL] para entrar no menu de ajuste do sistema.

A unidade não pode entrar no menu de ajuste quando o sistema está ocupado, como por exemplo carregando um disco ou USB.

- 1 Pressione os botões [•] (Para a esquerda) / [•] (Para a direita) ou [◀] / [▶] para selecionar a categoria.
- 2 Gire [M.C.] ou pressione os botões [•] (Para cima) / [•] (Para baixo) ou [▲] / [▼] para selecionar um número, pressione o botão [M.C.] ou [ENTER] para selecionar as opções e, em seguida, pressione o botão [M.C.] ou [ENTER] para espalhar o submenu.
- 3 Gire [M.C.] ou pressione os botões [•] (Para cima) / [•] (Para baixo) ou [▲] / [▼] para destacar a seleção desejada, pressione [M.C.] ou [ENTER] para confirmar.
- Pressionar [◀] retornará ao catálogo superior.

Menu de ajuste

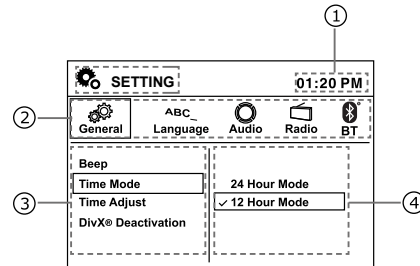

- ① Hora
- ② Categoria
- ③ Opções
- ④ Submenu

Geral

Bipe:

Ative ou desative o som de bipe.

Formato de horas:

Selecione 12 horas ou 24 horas.

Funcionamento desta unidade

Ajuste de horas:

Pressione o botão [•] (Para a direita) ou [►] para alternar entre horas e minutos, gire [M.C.] ou pressione os botões [•] (Para cima) / [•] (Para baixo) ou [▲] / [▼] para ajustar.

Desativação do DivX®

Exiba as informações de ativação de DivX®. Para reproduzir conteúdo DivX® VOD (vídeo sob demanda) nesta unidade, é preciso primeiro registrar a unidade junto a um provedor de conteúdo DivX® VOD.

Registro do DivX®

Para mostrar o código de registro DivX® e site da Web.

Controle dos pais

- Quando "Inserir senha" aparecer no display, insira uma senha de 4 dígitos pelo controle remoto (Senha original: 8888). Pressione o botão [M.C.] ou [ENTER] para confirmar e "Corrigir senha" será exibido.
- Pressione [M.C.] ou [ENTER], gire [M.C.] ou pressione os botões [•] (Para cima) / [•] (Para baixo) ou [▲] / [▼] para selecionar um nível de classificação.
A classificação é de 1 a 8:
(1) com os maiores limites durante a reprodução.
(8) com os menores limites durante a reprodução.
- Pressione o botão [M.C.] ou [ENTER] para confirmar.

Definição de senha

- Quando "Inserir senha" aparecer no display, insira a senha antiga pelo controle remoto, pressione o botão [M.C.] ou [ENTER] para confirmar e "Corrigir senha" será exibido.
- Pressione [M.C.] ou [ENTER], insira uma nova senha de 4 dígitos pelo controle remoto, pressione o botão [M.C.] ou [ENTER] para confirmar.
- Em seguida, insira a nova senha novamente para confirmar duas vezes. Pressione o botão [M.C.] ou [ENTER] e "Definição bem-sucedida de senha" é exibido.

- Senha original: 8888

- Se você esquecer sua senha, insira a senha original para desbloquear.

Ajustes padrão

Carregue os ajustes padrão. Quando o menu de seleção aparecer, pressione os botões [•] (Para a esquerda) / [•] (Para a direita) ou [◀] / [▶] para selecionar Sim ou Não. Pressione o botão [M.C.] ou [ENTER] para confirmar.

Botão colorido

Selecione a cor de luz de fundo do botão: Azul ou Vermelho.

Relação de aspecto:

4:3: para imagens em TV de 4:3.
16:9: para TV de tela ampla de 16:9.

Nota

Não há especificação 16:9 para VCD; VCD para a saída de vídeo somente no formato 4:3; em nosso menu de ajuste, o ajuste 4:3 ou 16:9 é para o monitor de vídeo, mas não significa que o DVD irá emitir um sinal de vídeo em formato 4:3 ou 16:9; o que significa que o nosso TFT atual é de 16:9, quando tocamos VCD, se quisermos manter o sinal de vídeo sem distorção, o vídeo não deverá ser ajustado para tela cheia como 16:9.

Espelho:

Ao selecionar "Espelho ativado", o vídeo da câmera terá imagem em espelho.

Câmera traseira

Selecione Bateria da câmera traseira, Terra ou Desativado.

Bateria: quando a polaridade do condutor conectado for positiva enquanto a alavanca de mudança estiver na posição REVERSE (R)

Terra: quando a polaridade do condutor conectado for negativa enquanto a alavanca de mudança estiver na posição REVERSE (R)

Desativado: a câmera de backup está desativada.

Entrada AV

Selecione Entrada AV ativada ou desativada.

Funcionamento desta unidade

AUX

Selecione dispositivo auxiliar ativado ou desativado.

Demo

Selecione Demo, pressione [M.C.] ou [ENTER] para executar. "Demo" piscará no canto superior direito e, em seguida, o modo DEMO será ativado.

Rolagem de texto

Selecione Rolagem de texto ativada ou desativada.

Idioma

Definição do idioma de Legenda, Áudio, Menu do DVD exibido na tela. Se o DVD tiver o arquivo de áudio no idioma selecionado, os diálogos escutados estarão no idioma selecionado.

Áudio

Sonoridade:

Ative ou desative a sonoridade.

Subwoofer:

Selecione 80Hz, 120Hz ou 160Hz para ativar a remoção do subwoofer. Selecione subwoofer desativado para ativar a remoção da linha traseira.

Volume secundário:

Selecione o volume do subwoofer: 0 a 33.

- Volume secundário não pode ser ajustado quando Subwoofer desativado for selecionado.

Rádio

LOC / DX:

Selecione rádio local ou distante.

LOC: somente emissoras com forte sinal podem ser recebidas.

DX: emissoras com sinais fortes e fracos podem ser recebidas.

Estéreo / Mono:

Selecione FM estéreo ou mono.

FM Step (Passo de sintonia FM):

Selecione o passo FM 50kHz ou 100kHz

buscar passo de sintonia

- O passo de sintonia permanece a 50 kHz durante a sintonia manual.

Passo de AM:

Selecione o passo AM 9kHz ou 10kHz

O passo de sintonia AM pode ser alternado entre 9kHz e 10kHz.

Bluetooth

Bluetooth:

Se Bluetooth estiver definido como Ativado, BT estará disponível, do contrário, BT nunca funcionará e ficará com status desativado.

Conexão:

Se Conexão estiver definida como Auto, o BT da unidade será conectado automaticamente com o dispositivo HFP, que já está emparelhado em cada status desconectado (Bluetooth deve estar "Ativado").

Atend. automático:

Se Atend. automático estiver definido como Auto, o BT da unidade responderá a chamada de entrada automaticamente quando BT já estiver conectado com o dispositivo HFP (Bluetooth deve estar "Ativado"), do contrário, você terá que atender a chamada de entrada ao pressionar o botão de atendimento no controle remoto ou painel.

Código de emparelhamento:

Altere o código pin pelo controle remoto. O código pin padrão é "1234".

Funcionamento desta unidade

Ajuste de áudio

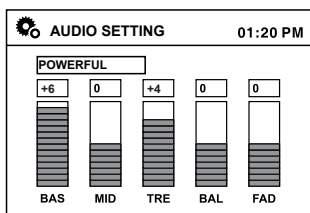

Pressione o botão [SEL] para entrar no menu de ajuste de áudio. O primeiro pressionamento mostra o EQ atual. Pressione o botão [▲] / [▼] no controle remoto para alterar o EQ nesta ordem: FLAT -> ELETRONICA -> POP ROCK -> SAMBA -> SERTANEJO -> CUSTOM

Para determinar a definição do usuário, pressione o botão [SEL] ou os botões [•] (Para a esquerda) / [•] (Para a direita) no painel frontal ou [◀] / [▶] no controle remoto para selecioná-la, incluindo: BAS (Grave)/MID (Médio)/TRE (Agudo)/BAL (Equilíbrio)/FAD (Fader), pressione o botão [▲] / [▼] no controle remoto para ajustar o valor.

Ajuste de vídeo

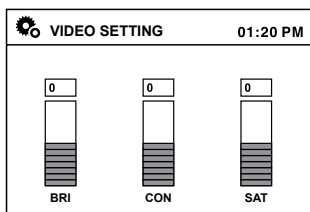

No menu de ajuste Áudio, pressione o botão [SEL] ou os botões [•] (Para a esquerda) / [•] (Para a direita) no painel frontal ou [◀] / [▶] no controle remoto para selecioná-la, incluindo: BRI (brilho) / CON (contraste) / SAT (saturação), pressione o botão [▲] / [▼] no controle remoto para ajustar o valor.

* O monitor traseiro não é ajustável.

Nota

O ajuste de vídeo é ajustável apenas para este display de produto, não é ajustável quando saída de vídeo para outros dispositivos são exibidos.

Outras funções

Utilização de uma fonte AUX

Um dispositivo auxiliar vendido separadamente, como um VCR ou dispositivo portátil, pode ser conectado a esta unidade.

Ao conectar um dispositivo auxiliar utilizando a entrada AUX frontal.

- Você precisa ativar a função AUX no menu de ajuste inicial (página 21).
- Se um iPod com recursos de vídeo for conectado a esta unidade por meio de um cabo com plugue de 3,5 mm (4 polos) (por exemplo, CD-V150M), você poderá apreciar o conteúdo do vídeo do iPod conectado.
- É possível conectar um áudio/vídeo player portátil utilizando um plugue de 3,5 mm (4 polos) com um cabo RCA (vendido separadamente). No entanto, dependendo do cabo, a conexão inversa entre o cabo vermelho (áudio do lado direito) e o cabo amarelo (vídeo) pode ser requerida para que o som e a imagem de vídeo sejam reproduzidos corretamente.

Utilização de uma fonte AV

Ao conectar um dispositivo auxiliar utilizando a entrada AV traseira.

- Você precisa ativar a função AV no menu de ajuste inicial (página 21).
- É possível conectar um áudio/vídeo player portátil utilizando um plugue padrão com um cabo RCA (vendido separadamente). No entanto, dependendo do cabo, a conexão inversa entre o cabo vermelho/ branco (áudio do lado direito/esquerdo) pode ser requerida para que o som e a imagem de vídeo sejam reproduzidos corretamente.

Conexão da unidade

⚠️ ADVERTÊNCIA

- Para evitar o risco de acidente e a violação em potencial das leis aplicáveis, nenhuma visualização de vídeo nos assentos dianteiros deve ocorrer enquanto o veículo estiver sendo conduzido.
- Em alguns países ou estados, a visualização de imagens em um display dentro de um veículo, até mesmo por outras pessoas que não sejam o motorista, pode ser ilegal. Em tais locais onde essas regulamentações se aplicam, elas devem ser obedecidas.

⚠️ ADVERTÊNCIA

O CONDUTOR VERDE-CLARO, NO CONECTOR DE ALIMENTAÇÃO, FOI DESENVOLVIDO PARA DETECTAR O STATUS ESTACIONADO E DEVE SER ACOPLADO À FONTE DE ALIMENTAÇÃO AO LADO DO BOTÃO DO FREIO DE MÃO. A CONEXÃO OU O USO INADEQUADO DESSE CONDUTOR PODE VIOLAR A REGRA APLICÁVEL E CAUSAR SÉRIOS ACIDENTES OU DANOS.

⚠️ CUIDADO

- A PIONEER não recomenda que você instale nem faça qualquer reparo no display. A instalação ou o reparo do produto pode expor você a riscos de choque elétrico, entre outros. Recorra à equipe de manutenção autorizada da Pioneer para a instalação e o reparo do display.
- Proteja toda a fiação com presilhas para cabos ou fita elétrica. Não permita que fios desencapados fiquem expostos.
- Não perfure o compartimento do motor para conectar o cabo amarelo do display à bateria do veículo. A vibração do motor pode eventualmente fazer com que o isolamento acabe no ponto em que o fio passa do compartimento do passageiro para o compartimento do motor. Muito cuidado ao proteger o fio nesse ponto.
- É extremamente perigoso permitir que o condutor do microfone seja enrolado em torno da coluna de direção ou da

marcha. Certifique-se de instalar a unidade de maneira que ela não obstrua a condução.

- Certifique-se de que os cabos não entrem em contato com peças do veículo que se movimentam, como câmbio, freio de mão ou mecanismo de deslizamento do assento.
- Não encurte os cabos. Se fizer isso, o circuito de proteção poderá falhar.

⚠️ ADVERTÊNCIA

- Utilize alto-falantes com mais de 50 W (valor de saída) e entre 4 Ω a 8 Ω (valor de impedância). Não utilize alto-falantes de 1 Ω a 3 Ω nesta unidade.
- O cabo preto é o terra. Ao instalar esta unidade ou amplificador de potência (vendido separadamente), conecte primeiro o fio-terra. Certifique-se de que o fio-terra seja corretamente conectado às peças metálicas do corpo do carro. O fio-terra do amplificador de potência e o desta unidade ou de qualquer outro dispositivo devem ser conectados ao carro separadamente com parafusos diferentes. Se o parafuso do fio-terra ficar solto ou cair, isso poderá causar incêndio, geração de fumaça ou problemas de funcionamento.

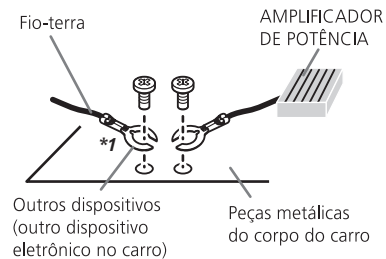

➤ Importante

- Esta unidade não pode ser instalada em um veículo sem uma posição ACC (Acessório) na chave de ignição.



Posição ACC



Nenhuma posição ACC

Instalação

- Para evitar curto-circuito, superaquecimento ou problemas de funcionamento, certifique-se de seguir as instruções abaixo.
 - Desconecte o terminal negativo da bateria antes da instalação.
 - Proteja a fiação com presilhas para cabos ou fita adesiva. Para proteger a fiação, utilize fita adesiva ao redor da fiação que fica em contato com as peças metálicas.
 - Coloque todos os cabos afastados de peças que se movimentam, como a marcha e os trilhos do assento.
 - Coloque todos os cabos afastados de lugares que possam aquecer, como perto da saída do aquecedor.
 - Não conecte o cabo amarelo à bateria passando-o pelo orifício em direção ao compartimento do motor.
 - Cubra quaisquer conectores de cabo desconectados com fita isolante.
 - Não encurte os cabos.
 - Nunca corte o isolamento do cabo de alimentação desta unidade para compartilhar a energia com outros dispositivos. A capacidade de corrente do cabo é limitada.
 - Utilize um fusível com a classificação prescrita.
 - Nunca faça a conexão do cabo negativo do alto-falante diretamente ao terra.
 - Nunca conecte juntos os cabos negativos de vários alto-falantes.
- Quando esta unidade estiver ligada, os sinais de controle serão emitidos pelo cabo azul/branco. Conecte esse cabo ao controle remoto do sistema de um amplificador de potência externo ou terminal de controle do relé da antena automática do veículo (máx. 300 mA 12 V CC).

Se o veículo estiver equipado com uma antena acoplada ao vidro, conecte-a ao terminal da fonte de alimentação do intensificador da antena.
- Nunca conecte o cabo azul/branco ao terminal de potência do amplificador externo.

Além disso, nunca o conecte ao terminal de potência da antena automática. Se fizer isso, a bateria poderá descarregar ou apresentar defeitos.

Diagrama de fiação

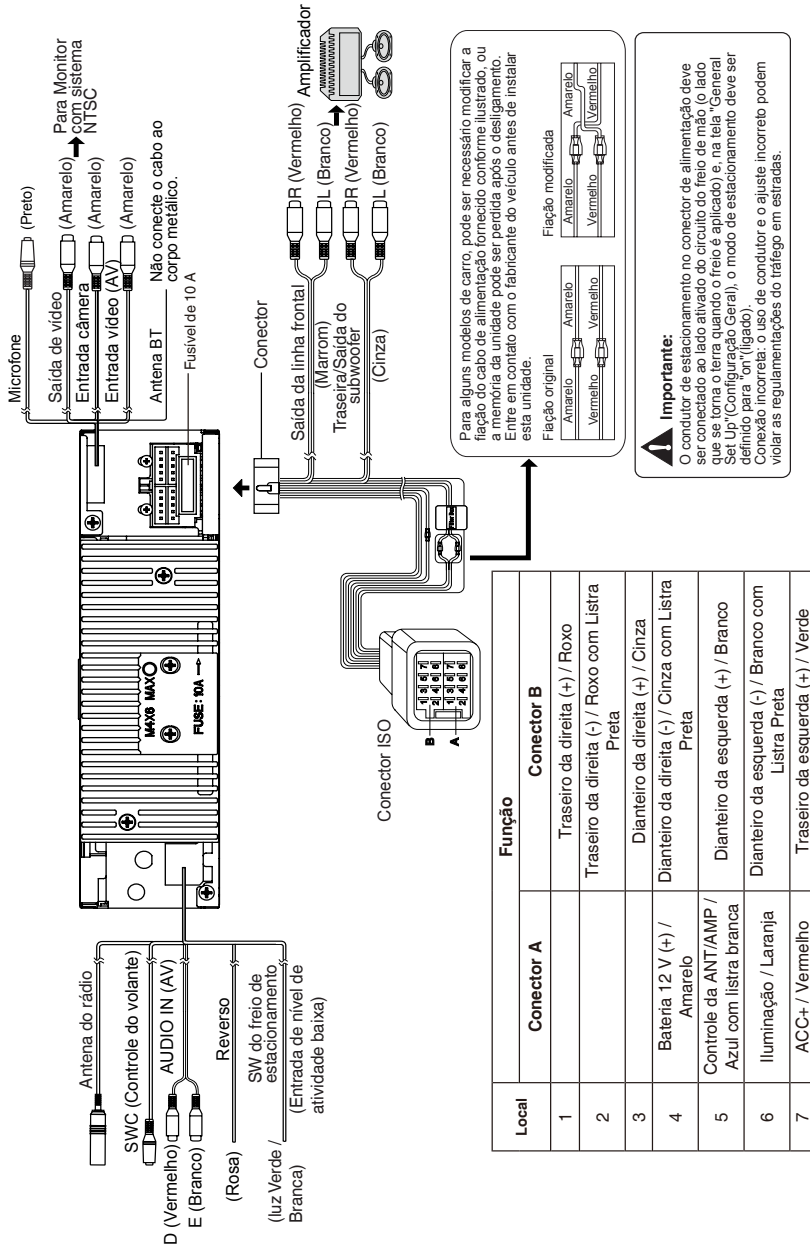

Instalação

Instalação

Antes de instalar esta unidade

1 Desconectar bateria

Antes de começar, sempre desconecte o terminal negativo da bateria.

Notas

- Se a unidade for instalada em um carro equipado com uma unidade interna ou computador de navegação, se o cabo da bateria for desconectado, a memória do computador poderá ser perdida. Sob essas condições, deve ser tomado cuidado extra durante a instalação para evitar um curto-circuito.
- Na instalação, para assegurar a dispersão de calor apropriada ao utilizar esta unidade, certifique-se de deixar um espaço amplo atrás do painel traseiro e amarre os cabos soltos de forma que não bloqueiem as saídas de ar.

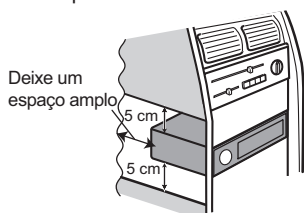

2 Remova os parafusos de transporte

► Importante

Remova esses dois parafusos de transporte antes da instalação. Do contrário, o DVD player não funcionará.

3 Remova a unidade da gaveta

Erga as travas em ambas as laterais da gaveta para remover a metade da gaveta da unidade.

Cabos de Controle

Controle de Brilho Automático

Para evitar que o display fique com muito brilho à noite, se o cabo do farol estiver conectado ao ILLUMI, ligar o farol diminuirá a luz de fundo do LCD TFT e vice-versa.

Emudecimento do Telefone

Se o cabo MUTE estiver conectado a um

telefone do carro, outras saídas de áudio podem ser emudecidas quando o telefone recebe uma ligação.

Marcha Ré

Se uma câmera com visualização traseira estiver conectada à unidade, a fonte de reprodução alternará para a CÂMERA automaticamente quando você der a marcha ré.

Quando a marcha ré for concluída, a fonte de reprodução altera para a anterior.

Freio de Mão

- 1 Se o cabo "PARKING SW" estiver conectado a um freio de mão, o display do vídeo no monitor TFT será controlado por essa função. A função do cabo do freio de mão será terminada quando a fonte de reprodução for a CÂMERA.
- 2 O monitor exibe a tela preta com informações de aviso para evitar que o motorista assista conteúdos de vídeo enquanto dirige, mas os passageiros no banco traseiro podem assistir conteúdos de vídeo normalmente.

Instalação da gaveta de montagem

1. Deslize a gaveta de montagem para fora do chassi. Se estiver travada na posição, utilize as ferramentas de remoção (fornecidas) para desengatá-la.
2. Verifique o tamanho de abertura do painel, deslizando a gaveta de montagem dentro dele.

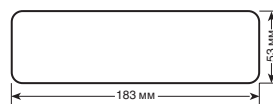

Se a abertura for muito pequena, cuidadosamente corte ou lime conforme necessário até que a gaveta deslize facilmente para dentro da abertura. Não force a gaveta para dentro da abertura ou deixe-a dobrar ou curvar. Verifique se há espaço suficiente atrás do painel da unidade do chassi.

Esta unidade pode ser instalada em qualquer painel com uma abertura adequada de 183 mm (L) x 53 mm (A), como mostrado acima. O painel deve ter 4,75 mm a 5,56 mm de espessura para poder suportar a unidade.

- 3 Posicione a série de abas de dobradiças junto à parte superior, inferior e laterais da gaveta de montagem. Com a gaveta completamente inserida na abertura do painel, dobre quantas abas puder para fora, conforme necessário, para fixar a gaveta no painel (página 27).

⚠ CUIDADO

Para um bom funcionamento do DVD player, o chassi deve ser montado a 30° da horizontal. Certifique-se de que a unidade seja montada dentro dessa limitação.

- 4 Coloque a unidade na frente da abertura do painel, de forma que a fiação possa ser trazida através da gaveta de montagem. Siga o diagrama da fiação com cuidado e certifique-se de que todas as conexões estejam seguras e isoladas com porcas ou fita isolante. Depois de concluir as conexões da fiação, ligue a unidade para confirmar a operação (a ignição deve estar ligada). Se a unidade não funcionar, verifique novamente toda a fiação até o problema ser corrigido.

- 5 Certifique-se de que o rádio esteja com o lado correto virado para cima, e deslize cuidadosamente o rádio na gaveta de montagem até que ela seja totalmente assentada e os cliques de mola travem no lugar.

Um ótimo desempenho é obtido quando a unidade é instalada a um ângulo inferior a 20°.

- 6 Fixe a parte traseira da unidade ao corpo do carro usando o parafuso de montagem e a almofada de borracha.
- 7 Teste a unidade usando as instruções de "Operação" a seguir.

Instalação do kit

Se o seu veículo requer a utilização de um kit de instalação para montar esta unidade, siga as instruções incluídas no kit de instalação para prender a unidade à placa de montagem fornecida com o kit.

- 1 Faça a conexão da fiação e teste a unidade conforme descrito nas instruções de instalação da Gaveta de Montagem.
- 2 Instale o conjunto do rádio/placa de montagem ao subpainel de acordo com as instruções no kit de instalação.
- 3 Substitua o painel de instrumentos.

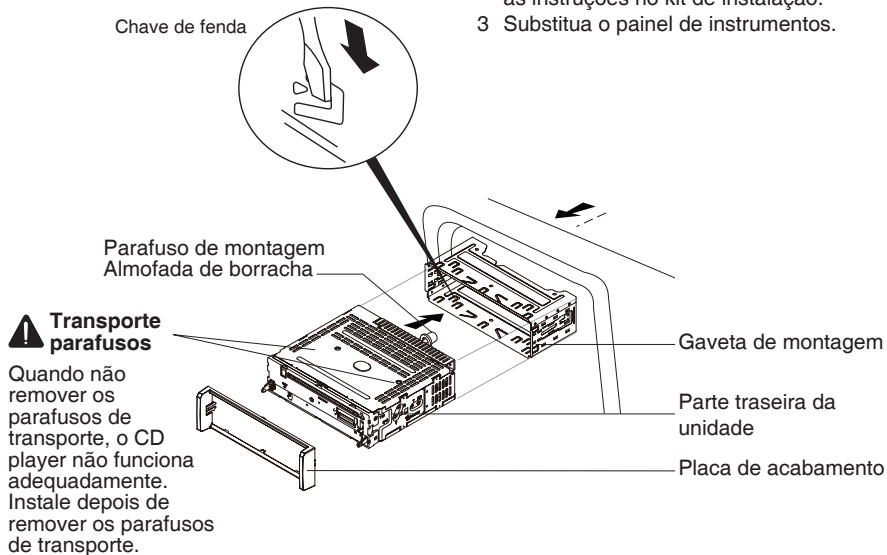

Nota

Fixe a placa de acabamento na direção correta; a parte superior é mais espessa do que a parte inferior.

Instalação

Instalação ISO

Esta unidade tem orifícios rosqueados nos painéis laterais do chassis que podem ser utilizados com os suportes de montagem originais de fábrica de alguns veículos para a instalação do rádio no painel. Consulte a loja do seu sistema estéreo automotivo local para assistência neste tipo de instalação.

- 1 Remova o rádio de fábrica existente do painel ou montagem de console central. Guarde todas as peças e suportes como serão usados para instalar o novo rádio.
- 2 Desencaixe cuidadosamente a estrutura plástica da parte frontal do chassis da nova unidade. Remova e descarte a estrutura.
- 3 Remova os suportes de montagem de fábrica e as peças da unidade existente e fixe-os na unidade nova. Não exceda o tamanho máximo do parafuso M5 x 6 mm. Parafusos maiores poderão danificar os componentes no interior do chassis.
- 4 Faça a conexão da fiação da nova unidade conforme descrito nas instruções de instalação da Gaveta de Montagem.
- 5 Monte o conjunto da nova unidade no painel ou console central utilizando o procedimento inverso do passo 1.

Fusível

Ao substituir um fusível, certifique-se de que o fusível novo é do tipo e amperagem corretos. Utilizar um fusível incorreto pode danificar o rádio.

Reconexão da bateria

Quando a fiação estiver concluída, reconecte o terminal negativo da bateria.

Remoção da unidade

- 1 Remova o painel (Página 9).
- 2 Retire o anel de acabamento firmemente segurando um lado e puxando.

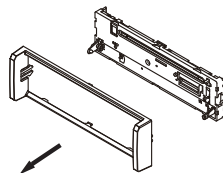

- 3 Insira os botões de remoção diretamente na parte de trás até se prenderem. Em seguida, puxe o rádio para fora. Se os botões de remoção estiverem inseridos em um ângulo, não travarão corretamente e não liberarão a unidade.

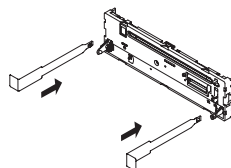

Solução de problemas

Comum

Sintoma	Causa	Ação
Não haverá alimentação. A unidade não funcionará.	Os fios e conectores estão conectados de forma incorreta.	Confirme mais uma vez se todas as conexões estão corretas.
	O fusível está queimado.	Verifique o motivo que fez com que o fusível queimasse e substitua-o. Certifique-se de instalar um fusível com a mesma classificação.
	Ruído e/ou outros fatores estão fazendo com que o microprocessador incorporado funcione incorretamente.	Pressione [RESET].
A energia não está habilitada corretamente.		Pressione o botão [SRC] para ligar a unidade.
A operação com o controle remoto não é possível. A unidade não funciona corretamente mesmo quando os botões do controle remoto adequados são pressionados.	A bateria está baixa.	Recarregue uma nova bateria.
Não há som. O nível do volume não aumentará.	Os cabos não estão conectados corretamente.	Conecte os cabos corretamente.
O modo de demonstração é sempre iniciado. O ajuste do sistema retorna ao estado inicial.	Fiação "ACC+" e "Bateria" são invertidos entre si.	Confirme a fiação da "Bateria" e "ACC+". Consulte o "diagrama de fiação" (página 26)
A relação de aspecto está incorreta e a imagem está alongada.	O ajuste da relação de aspecto está incorreto para o display.	Selecione o ajuste apropriado para o seu display.
Não há imagem exibida.	O freio de mão não está conectado.	Conecte um cabo do freio de mão e puxe-o.
A imagem visualizada para (pausa) e a unidade não pode ser operada.	Os dados não podem mais ser lidos durante a reprodução.	Pare a reprodução uma vez e inicie-a novamente.
Não há som. O nível do volume está baixo.	O nível do volume está baixo.	Ajuste o nível do volume.
O som e o vídeo estão pulando.	A unidade não está firme.	Acople a unidade com firmeza.
Subpastas não podem ser reproduzidas.	A reprodução com repetição de pasta foi selecionada.	Selecione novamente a série de repetição.
	Outra pasta foi selecionada durante a reprodução com repetição.	Selecione novamente a série de repetição.
A série de repetição muda automaticamente.	A busca por faixa ou avanço/retrocesso rápido foi realizada durante a reprodução com repetição de arquivo.	Selecione novamente a série de repetição.

Informações adicionais

Sintoma	Causa	Ação
O som da fonte de áudio Bluetooth não é reproduzido.	Há uma chamada em andamento em um celular conectado ao Bluetooth	O som será reproduzido quando a chamada for finalizada.
	Um celular em conexão Bluetooth está atualmente em operação.	Não opere o celular neste momento.
	Foi feita uma ligação com um celular em conexão Bluetooth, que terminou imediatamente. Em consequência, a comunicação entre este aparelho e o celular não foi terminada adequadamente.	Volte a fazer a conexão Bluetooth entre este aparelho e o celular.

Mensagens de erro

Ao entrar em contato com o revendedor ou a Central de Serviços da Pioneer mais próxima, anote a mensagem de erro.

Mensagem	Causa	Ação
Carregando	O disco está sendo lido	Aguarde, pode demorar alguns minutos para alguns discos ou dispositivo de armazenamento.
Sem disco	O disco está sujo	Limpe o disco com um tecido macio
	O disco está de cabeça para baixo	Insira o disco com o rótulo para cima
	Disco não presente no compartimento de carregamento	Insira o disco
Disco ruim	O disco está sujo	Limpe o disco com um tecido macio
	O disco está de cabeça para baixo	Insira o disco com o rótulo para cima
Disco desconhecido	O formato do disco não é compatível com esta unidade	Troque por outro disco.
Conteúdo errado do arquivo	O arquivo não é suportado.	Mude para um arquivo suportado.
A resolução de vídeo não é suportada	A resolução de vídeo ultrapassa 720X576.	Mude para um arquivo suportado.
Erro de região	O DVD não é compatível com o código de região da unidade	Use discos com código regional correspondente.
Erro	Operação ilegal do mecanismo	Pressione o botão EJECT por 5 segundos para redefinir o mecanismo de carregamento
ERRO DE AMPLIFICADOR	A unidade não está funcionando corretamente ou a conexão do alto-falante está incorreta; o circuito de proteção está ativado.	Verifique a conexão do alto-falante. Se a mensagem não desaparecer mesmo depois de o motor ser desligado e ligado novamente, entre em contato com seu revendedor ou com uma Central de Serviços da Pioneer para obter assistência.

Orientações de manuseio

Disco

- Novos discos podem ter algumas rugosidades nas bordas. Se tais discos forem utilizados, o player poderá não funcionar ou podem ocorrer saltos no som. Utilize uma esferográfica ou similar para remover as rugosidades da borda do disco.
- Nunca cole etiquetas na superfície do disco ou marque a superfície com um lápis ou caneta.
- Nunca reproduza um disco com fita celofane ou cola sobre ele, nem com marcas descascadas. Se você tenta reproduzir um disco, pode não ser capaz de recuperá-lo fora do player ou ele poderá danificar o player.
- Nunca use discos com riscos grandes, ou que estejam deformados, rachados, etc. O uso de tais discos pode causar operação incorreta ou danos.
- Para remover um disco do seu estojo de armazenamento, pressione a parte central da caixa e levante o disco para fora, segurando-o cuidadosamente pelas bordas.
- Não utilize folhas de proteção de discos disponíveis no mercado ou discos equipados com estabilizantes, etc. Eles podem danificar o disco ou provocar a quebra do mecanismo interno.
- Esta unidade não é compatível com discos gravados em formato AVCHD (Codec de vídeo avançado de alta definição). Não insira discos AVCHD. Se inserido, o disco pode não ser ejetado.
- Ao usar discos que podem ser impressos nas superfícies da etiqueta, verifique as instruções e as advertências dos discos. Dependendo dos discos, talvez não seja possível inserir nem ejetar. O uso desses discos pode resultar em danos ao equipamento. Não afixe etiquetas disponíveis comercialmente nem outros materiais nos discos. Os discos podem ser danificados, perdendo a capacidade de serem reproduzidos. As etiquetas podem desprender-se durante a reprodução e impedir a ejeção dos discos, o que pode resultar em danos ao equipamento.

- Não afixe etiquetas disponíveis comercialmente nem outros materiais nos discos.
 - Os discos podem ser danificados, perdendo a capacidade de serem reproduzidos.
 - As etiquetas podem desprender-se durante a reprodução e impedir a ejeção dos discos, o que pode resultar em danos ao equipamento.

Discos duais

Discos duais são discos com dois lados que possuem, de um lado, um CD de áudio gravável e, do outro, um DVD de vídeo gravável.

A reprodução do lado do DVD é possível com esta unidade.

No entanto, como o lado do CD dos discos duais não é compatível com o padrão dos CDs comuns, talvez não seja possível reproduzir o lado do CD nesta unidade.

Carregamentos frequentes e ejeção de um disco dual pode resultar em arranhões no disco.

Arranhões profundos podem causar problemas na reprodução com esta unidade. Em alguns casos, o disco dual pode ficar preso no slot de carregamento e não ser ejetado.

Para evitar isso, recomendamos que você não use Discos duais nesta unidade.

Consulte as informações fornecidas pelo fabricante do disco para saber mais a respeito dos discos duais.

iPod

- Não deixe o iPod em locais com alta temperatura.
- Para garantir uma operação correta, acople o cabo do conector dock do iPod diretamente a esta unidade.
- Fixe de forma segura o iPod enquanto você estiver dirigindo. Não deixe o iPod cair no chão, onde possa ficar preso embaixo do pedal do freio ou acelerador.
- Sobre os ajustes do iPod:
 - Não é possível desativar a função Repetir no iPod ao utilizar esta unidade. Essa função é alterada automaticamente para Todos quando o iPod for conectado a esta unidade.
 - Texto incompatível salvo no iPod não será visualizado na unidade.

Informações adicionais

Dispositivo de armazenamento USB

- Solucione quaisquer dúvidas que você possa ter sobre o seu dispositivo de armazenamento externo (USB) com o fabricante.
- Não deixe o dispositivo de armazenamento externo (USB) em locais com alta temperatura.
- Dependendo do dispositivo de armazenamento externo (USB), podem ocorrer os problemas a seguir.
 - As operações podem variar.
 - Pode ser que o dispositivo de armazenamento não seja reconhecido.
 - Pode ser que os arquivos não sejam reproduzidos corretamente.
- Conexões via hub USB não são suportadas.
- Não conecte nada a não ser um dispositivo de armazenamento USB.
- Fixe de forma segura o dispositivo de armazenamento USB enquanto você estiver dirigindo. Não deixe o dispositivo de armazenamento USB cair no chão, onde possa ficar preso embaixo do pedal do freio ou acelerador.
- Fixe de forma segura o dispositivo de armazenamento USB enquanto você estiver dirigindo. Não deixe o dispositivo de armazenamento USB cair no chão, onde possa ficar preso embaixo do pedal do freio ou acelerador.
- Dependendo do dispositivo de armazenamento USB, talvez ele possa causar ruído no rádio.
 - O dispositivo pode gerar ruído no rádio.
- Esta unidade pode reproduzir arquivos no áudio player portátil/memória USB que é compatível com USB Mass Storage Class. No entanto, arquivos protegidos por direitos autorais armazenados nos dispositivos USB não podem ser reproduzidos.
- Você não pode conectar um áudio player portátil USB/memória USB a esta unidade via hub USB.
- Uma memória USB particionada não é compatível com esta unidade.
- Dependendo do tipo de áudio player portátil USB/memória USB utilizado, o dispositivo pode não ser reconhecido

ou os arquivos de áudio podem não ser reproduzidos corretamente.

- Não deixe o áudio player portátil USB/memória USB exposto à luz direta do sol por um longo período de tempo. Se fizer isso, o dispositivo poderá apresentar problemas de funcionamento em decorrência do aumento da temperatura.
- Até 1 000 pastas e 1 500 arquivos podem ser reconhecidos.
- Pode ocorrer um pequeno atraso ao iniciar a reprodução de arquivos de áudio incorporados com arquivos de áudio ou dados de imagem armazenados em um dispositivo de armazenamento USB com várias hierarquias de pastas.

Arquivos de imagens JPEG

- JPEG é a forma abreviada de Joint Photographic Experts Group e refere-se a um padrão de tecnologia de compressão de imagem.
- Os arquivos são compatíveis com imagens estáticas Baseline JPEG e EXIF 2.1 até a resolução de 8 192 × 7 680. (O formato EXIF é o mais usado em câmeras fotográficas digitais.)
- Talvez não seja possível a reprodução de arquivos no formato EXIF que tenham sido processados por um computador.
- Não há compatibilidade com JPEG progressivo.

► Importante

- Ao nomear um arquivo de imagem JPEG, adicione a extensão de nome de arquivo correspondente (.jpg, .jpeg, .jpe ou .jiff).
- Esta unidade reproduz arquivos com essas extensões de nome de arquivo (.jpg, .jpeg, .jpe ou .jiff) como um arquivo de imagem JPEG. Para evitar problemas de funcionamento, não utilize essas extensões para arquivos que não sejam arquivos de imagem JPEG.

CUIDADO

A Pioneer não se responsabilizará pela perda dos dados no áudio player portátil USB/memória USB, mesmo se esses dados tiverem sido perdidos durante a utilização desta unidade.

Compatibilidade com iPod

Esta unidade suporta apenas os modelos de iPod a seguir.

- iPod touch (quinta geração)
- iPod touch (quarta geração)
- iPod touch (terceira geração)
- iPod classic
- iPod nano (sétima geração)
- iPod nano (sexta geração)
- iPod nano (quinta geração)
- iPod nano (quarta geração)
- iPhone 5
- iPhone 4S
- iPhone 4
- iPhone 3GS
- iPhone 3G

Dependendo da geração ou da versão do iPod, pode ser que algumas funções não estejam disponíveis.

As operações podem variar dependendo da versão de software do iPod.

Vídeo não está disponível com o iPhone 5, iPod touch (quinta geração) e iPod nano (sétima geração).

Ao utilizar um iPod, é necessário um cabo proveniente do iPod com conector Dock para USB.

Um cabo de interface CD-IU51V da Pioneer também está disponível. Para obter mais detalhes, entre em contato com o seu fornecedor.

Para obter informações sobre compatibilidade com formatos de arquivo, consulte os manuais do iPod.

Podcast: Compatível

CUIDADO

A Pioneer não se responsabilizará pela perda dos dados no iPod, mesmo se esses dados tiverem sido perdidos durante a utilização desta unidade.

Exemplo de uma hierarquia

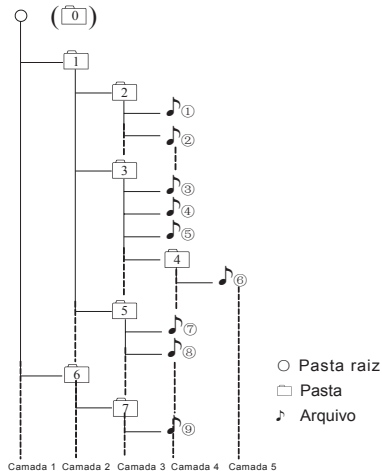

Dispositivo de armazenamento externo (USB)

A sequência de reprodução é a mesma que a sequência gravada no dispositivo de armazenamento externo (USB).

Para especificar a sequência de reprodução, o método a seguir é recomendado.

- 1 Crie um nome de arquivo incluindo números que especifiquem a sequência de reprodução (por exemplo, 01xxx.mp3 e 099yyy.mp3).
- 2 Coloque esses arquivos em uma pasta.
- 3 Salve a pasta contendo os arquivos no dispositivo de armazenamento externo (USB).

No entanto, dependendo do ambiente de sistema, talvez você não consiga especificar a sequência de reprodução.

Para áudio players portáteis USB, a sequência é diferente e depende do player.



Informações adicionais

Utilização correta do display

CUIDADO

- Se líquido ou algo estranho estiver no interior da unidade, desligue-a imediatamente e entre em contato com o revendedor ou a Central de Serviços da PIONEER mais próxima. Não utilize a unidade nessas condições, pois isso pode causar incêndio, choque elétrico ou outra falha.
- Se fumaça for percebida, bem como um ruído ou cheiro estranho, ou outros sinais anormais no display, desligue imediatamente a unidade e entre em contato com o revendedor ou a Central de Serviços da PIONEER mais próxima. A utilização desta unidade nessas condições pode resultar em danos permanentes no sistema.
- Não desmonte ou modifique esta unidade, já que nela existem componentes de alta tensão que podem causar choque elétrico. Certifique-se de entrar em contato com o revendedor ou com a Central de Serviços da PIONEER mais próxima para inspeção interna, ajustes ou reparos.

Manuseio do display

- Quando o display ficar exposto à luz direta do sol por um longo período de tempo, ele ficará muito quente o que resultará em possíveis danos à tela de LCD. Você deve evitar a exposição da unidade do display à luz direta do sol o tanto quanto possível.
- O display deve ser utilizado dentro das faixas de temperatura de -20 a +60°C. Em temperaturas mais altas ou mais baixas que esta faixa de temperatura para operação, o display pode não funcionar normalmente.

Tela de cristal líquido (LCD)

- O calor do aquecedor pode danificar a tela de LCD e o ar frio do sistema de refrigeração pode causar umidade dentro do display resultando em possíveis danos. Além disso, se o display for resfriado pelo sistema de refrigeração, a tela poderá tornar-se

escura ou a duração do pequeno tubo fluorescente utilizado no display poderá ser reduzida.

- Pequenos pontos pretos ou brancos (pontos claros) podem ser visualizados na tela de LCD. Isso ocorre devido às características da tela de LCD e não indicam um problema de funcionamento.
- Ao utilizar um telefone celular, mantenha a antena distante do display para evitar a distorção do vídeo pela apresentação de pontos, faixas coloridas, etc.

LED (diodo emissor de luz) de luz de fundo

- Em temperaturas baixas, a utilização do LED de luz de fundo pode aumentar o atraso da imagem, bem como degradar sua qualidade, devido às características da tela de LCD. A qualidade da imagem melhora com um aumento na temperatura.
- Para proteger o LED de luz de fundo, o display ficará escuro nos ambientes a seguir:
 - Quando há incidência direta da luz solar
 - Próximo da abertura de ar quente
- A vida útil do LED de luz de fundo é de mais de 10 000 horas. No entanto, pode diminuir se ele for utilizado em temperaturas altas.
- Quando o LED de luz de fundo alcançar o final da vida útil, a tela ficará escura e a imagem não será mais projetada. Se isso acontecer, entre em contato com o revendedor ou com a Central de Serviços autorizada da PIONEER mais próxima.

Direitos autorais e marcas comerciais

Este item incorpora a tecnologia de proteção contra cópia que é defendida pelas patentes americanas e outros direitos de propriedade intelectual da Rovi Corporation. A engenharia reversa ou desmontagem é proibida.

MP3

O fornecimento deste produto dá o direito a apenas uma licença para uso particular e não comercial, e não dá o direito a uma licença nem implica qualquer direito de uso deste produto em qualquer transmissão em tempo real (terrestre, via satélite, cabo e/ou qualquer outro meio) comercial, transmissão/reprodução via Internet, intranets e/ou outras redes ou em outros sistemas de distribuição de conteúdo eletrônico, como aplicativos de áudio pago ou áudio por demanda. É necessária uma licença independente para tal uso. Para obter detalhes, visite <http://www.mp3licensing.com>.

WMA

Windows Media é uma marca comercial ou registrada da Microsoft Corporation nos Estados Unidos e/ou em outros países. Este produto inclui a tecnologia proprietária da Microsoft Corporation e não pode ser utilizado nem distribuído sem uma licença da Microsoft Licensing, Inc.

DivX®

DivX®, Certificado DivX® e logotipos associados são marcas registradas da Rovi Corporation ou suas subsidiárias e são usados sob licença.

SOBRE DIVX VÍDEO: DivX® é um formato de vídeo digital criado pela DivX, LLC, uma subsidiária da Rovi Corporation. Este é um dispositivo oficial certificado pela DivX® que reproduz vídeo DivX. Visite divx.com para obter mais informações e ferramentas de software para converter seus arquivos em vídeos DivX.

SOBRE VÍDEO SOB DEMANDA DIVX: este dispositivo certificado pela DivX® deve ser registrado para reproduzir conteúdo de Vídeo sob demanda DivX (VOD) adquirido. Para gerar o código de registro, localize a seção DivX VOD no menu de ajuste (página 19). Vá para vod.divx.com para obter mais informações sobre como concluir o registro.

Dolby Digital

Fabricado sob licença da Dolby Laboratories. "Dolby" e o símbolo do duplo D são marcas comerciais da Dolby Laboratories.

iPod & iPhone

iPhone, iPod, iPod classic, iPod nano e iPod touch são marcas comerciais da Apple Inc., registradas nos Estados Unidos e em outros países.

"Feito para iPod" e "Feito para iPhone" significam que um acessório eletrônico foi desenvolvido para ser especificamente conectado ao iPod ou iPhone, respectivamente, e foi certificado pelo desenvolvedor para atender aos padrões de desempenho da Apple. A Apple não se responsabiliza pela operação deste dispositivo ou sua conformidade com os padrões de segurança e regulatórios. Observe que o uso deste acessório com iPod ou iPhone pode afetar o desempenho da conexão sem fio.

Bluetooth

A palavra e os logotipos Bluetooth® são marcas comerciais registradas de propriedade da Bluetooth SIG, Inc. e qualquer uso dessas marcas pela PIONEER CORPORATION é feito sob licença. Outras marcas comerciais e marcas registradas pertencem a seus respectivos proprietários.

iTunes

Apple e iTunes são marcas comerciais da Apple Inc., registradas nos Estados Unidos e em outros países.

Android™ e Google Play

Android e Google Play são marcas comerciais da Google Inc.

Informações adicionais

Especificações

Geral

Fonte de alimentação nominal:	14,4 V CC (faixa de tensão permissível: 10,8 V a 15,1 V CC)
Nível de saída máx. pré-saída:.....	4,0 V
Consumo máx. de energia:	10,0 A
Dimensões (L x A x P):	
Chassis.....	178 mm x 50 mm x 165 mm
Face	188 mm x 58 mm x 22 mm
Peso:	1,4 kg

Display

Tamanho da tela/relação do aspecto	3,5 polegadas de largura/16:9 (área de visualização efetiva: 76.80 mm x 43.20 mm)
Pixels:.....	320 x (RGB) x 240
Método de exibição:	Matriz ativa TFT
Faixa de temperatura durável (desligada)...	-20 °C a + 60 °C

DVD player

Sistema.....	DVD Vídeo, Vídeo CD, CD, WMA, MP3, DivX, JPEG
Discos utilizáveis	DVD Vídeo, Vídeo CD, CD, CD-R/RW, DVD±R/RW/R DL
Número de região.....	4
Resposta de frequência.....	20 Hz a 20 kHz (com DVD, frequência de amostragem de 96 kHz)
Relação do sinal ao ruído.....	75 dB (1 kHz) (rede IEC-A) (nível de RCA)
Nível de saída:	
Vídeo	1,0 Vp-p/75 Ω (±0,2 V)
Número de canais	2 (estéreo)
Formato de decodificação MP3.....	MPEG-1 & 2 Camada de áudio 3
Formato de decodificação WMA	Ver. 7, 7.1, 8, 9, 10, 11 (áudio de 2 canais) (Windows Media Player)
Formato de decodificação DivX.....	Ver. do Home Theater 3, 4, 5.2, 6 (.avi, .divx)
Saída de vídeo DVD.....	NTSC

Áudio

Potência de saída RMS.....	23 W x 4 (50 a 15 000 Hz, 10 % de THD, carga de 4 Ω, ambos os canais acionados)
Impedância de carga	4 Ω [4 Ω a 8 Ω (2 Ω para 1 canal) permissível]
Nível de saída máx. pré-saída.....	2,0 V
Equalizador (Equalizador gráfico de 3 bandas):	
Frequência	100 Hz/1 kHz/10kHz
Ganho.....	-14 a +14 dB

Subwoofer (mono):

Frequência 80 Hz/120 Hz/160 Hz

Ganho..... -79 dB a 0 dB

USB

Especificação padrão USB:..... USB 1.1, USB 2.0 de velocidade total

Corrente de energia máxima..... 1.000 mA

Sistema de arquivos:..... FAT16, FAT32

Sintonizador de FM

Faixa de frequência:..... 87,5 MHz a 108,0 MHz

Sensibilidade utilizável 10 dB μ (Sinal/Ruído: 30 dB)**Sintonizador de AM**

Faixa de frequência:..... 531 kHz a 1 602 kHz (9 kHz)

..... 530 kHz a 1 640 kHz (10 kHz)

Sensibilidade utilizável: 30 dB μ (Sinal/Ruído: 20 dB)**Bluetooth**

Versão Bluetooth 2.0 certificado

Potência de saída..... +4 dBm máximo(Classe de potência 2)

Nota

As especificações e o design estão sujeitos a modificações sem aviso prévio.



PIONEER DO BRASIL LTDA.

Escritório de vendas:

Rua Treze de Maio, 1633 - 10.º andar, CEP 01327-905, São Paulo,
SP, Brasil

Fábrica:

Av. Torquato Tapajós, 4920, Colônia Santo Antônio, CEP 69093-018,
Manaus, AM, Brasil

PIONEER CORPORATION

1-1, Shin-ogura, Saiwai-ku, Kawasaki-shi,
Kanagawa 212-0031, JAPAN

PIONEER ELECTRONICS (USA) INC.

P.O. Box 1540, Long Beach, California 90801-1540, U.S.A.
TEL: (800) 421-1404

PIONEER EUROPE NV

Haven 1087, Keetberglaan 1, B-9120 Melsele, Belgium/Belgique
TEL: (0) 3/570.05.11

PIONEER ELECTRONICS ASIACENTRE PTE. LTD.

253 Alexandra Road, #04-01, Singapore 159936
TEL: 65-6472-7555

PIONEER ELECTRONICS AUSTRALIA PTY. LTD.

5 Arco Lane, Heatherton, Victoria, 3202 Australia
TEL: (03) 9586-6300

PIONEER ELECTRONICS OF CANADA, INC.

340 Ferrier Street, Unit 2, Markham, Ontario L3R 2Z5, Canada
TEL: 1-877-283-5901
TEL: 905-479-4411

PIONEER ELECTRONICS DE MEXICO, S.A. de C.V.

Blvd.Manuel Avila Camacho 138 10 piso
Col.Lomas de Chapultepec, Mexico, D.F. 11000
TEL: 55-9178-4270

先鋒股份有限公司

台北市內湖區瑞光路 407 號 8 樓

電話：886-(0) 2-2657-3588

先鋒電子(香港)有限公司

香港九龍長沙灣道 909 號 5 樓

電話：852-2848-6488

**PRODUZIDO NO
PÓLO INDUSTRIAL
DE MANAUS**



CONHEÇA A AMAZÔNIA

© 2013 PIONEER CORPORATION.
Todos os direitos reservados.

Impresso no Brasil