

# Pioneer

---

Português (B)

Manual de instruções

RECEPTOR DE AV DVD

# DVH-7780AV



# Pioneer

## 1 ano

CERTIFICADO DE GARANTIA

APARELHO : DVH-7780AV

**NOME DO COMPRADOR :**

---

**TELEFONE :**

---

**CEP :**

---

**CIDADE :**

---

**ESTADO :**

---

**ENDEREÇO :**

---

**DATA DA COMPRA :**

---

**NOTA FISCAL :**

---

**VENDIDO POR :**

---

**Nº DE SÉRIE :**

---

### Atenção

Este Certificado de Garantia só tem validade quando preenchido e acompanhado da Nota Fiscal correspondente. Conserve-os em seu poder.

# CERTIFICADO DE GARANTIA VÁLIDO SOMENTE NO TERRITÓRIO BRASILEIRO

**A PIONEER DO BRASIL LTDA.** Garante que o aparelho desempenhará suas funções em conformidade com o seu manual de instruções, assegurando ao adquirente deste aparelho, garantia contra defeitos de matéria-prima e de fabricação, por um período de **01(um) ano , incluso o período estabelecido por lei, a contar da data de sua aquisição**, comprovada mediante a apresentação da respectiva Nota Fiscal do revendedor ao consumidor e deste **Certificado de Garantia** devidamente preenchido, observando o que segue:

- 1 A garantia supracitada é a única garantia, quer expressa, quer implícita, ficando excluídos quaisquer danos ou prejuízos indiretos, tais como (de forma meramente exemplificativa e não taxativa), lucros cessantes, interrupção de negócios e outros prejuízos pecuniários decorrentes do uso, ou da possibilidade de usar este aparelho;

- 2 A **PIONEER** declara a garantia nula e sem efeito se for constatada por ela, ou pela assistência técnica autorizada que o aparelho sofreu dano causado por uso em desacordo com o manual de instruções, ligações a tensão de rede errada, acidentes (quedas, batidas, etc.), má utilização, instalação inadequada, ou ainda sinais de haver sido violado, ajustado ou consertado por pessoas não autorizadas;
- 3 O **Certificado de Garantia** só terá validade quando preenchido juntamente com a Nota Fiscal de Venda ao Consumidor do aparelho;
- 4 Também será anulada a garantia quando este **Certificado de Garantia** apresentar qualquer sinal de adulteração ou rasura;
- 5 Os consertos e manutenção do aparelho em garantia, serão de competência exclusiva das assistências autorizadas e da **PIONEER**;

- 6 Os danos ou defeitos causados por agentes externos, por danos causados por uso de CDs/DVDs de má qualidade, ação de produtos de limpeza, excesso de pó, infiltração de líquidos, produtos químicos automotivos, tentativa de furto ou roubo e demais peças que se desgastam naturalmente com o uso (ex: baterias, acessórios, botões, painéis, cintas), ou por outras condições anormais de utilização, em hipótese alguma serão de responsabilidade do fabricante;
- 7 As despesas de frete, seguro e embalagem não estão cobertas por esta garantia, sendo de responsabilidade exclusiva do proprietário;
- 8 Produtos com número de série adulterado ou ilegível também não serão cobertos pela presente garantia.

## Agradecemos por você ter adquirido este produto PIONEER.

Leia este manual antes de utilizar o produto pela primeira vez a fim de garantir seu uso adequado. É especialmente importante que você leia e observe as **ADVERTÊNCIAS** e os **AVISOS** neste manual. Guarde o manual em um local seguro e acessível para referência futura.

<b>1</b>	<b>Precauções</b> .....	<b>7</b>	Reprodução de arquivos de vídeo .....	<b>18</b>
	<b>INFORMAÇÕES IMPORTANTES DE</b>		Reprodução de conteúdo DivX® VOD.....	<b>18</b>
	<b>SEGURANÇA</b> .....	<b>7</b>	<b>Reprodução de disco</b> .....	<b>19</b>
	Para garantir uma condução segura.....	<b>8</b>	Inserção de um disco .....	<b>19</b>
	Para evitar o descarregamento da bateria.....	<b>8</b>	Ejeção de um disco .....	<b>19</b>
<b>2</b>	<b>Antes de utilizar este produto</b> .....	<b>9</b>	Reprodução de disco .....	<b>19</b>
	Sobre esta unidade .....	<b>9</b>	Parada temporária da reprodução .....	<b>19</b>
	No caso de problemas .....	<b>9</b>	Parada total da reprodução.....	<b>19</b>
	Reajuste do microprocessador .....	<b>9</b>	Seleção da faixa desejada .....	<b>19</b>
	Desative o modo de demonstração .....	<b>9</b>	Avanço/retrocesso rápido durante a	
			reprodução .....	<b>19</b>
<b>3</b>	<b>Funcionamento desta unidade</b> .....	<b>10</b>	Reprodução aleatória de faixas	
	<b>Operações básicas</b> .....	<b>13</b>	(para CD/VCD/MP3/WMA apenas).....	<b>19</b>
	Remoção do painel frontal para proteger		Repetir.....	<b>20</b>
	a unidade contra roubo .....	<b>13</b>	Repetir A - B.....	<b>20</b>
	Recolocação do painel frontal.....	<b>13</b>	<b>IR PARA</b> .....	<b>20</b>
	Como ligar a unidade .....	<b>13</b>	<b>PBC - Controle de reprodução</b>	
	Desligar a unidade .....	<b>13</b>	(para VCD 2.0 ou superior) .....	<b>20</b>
	Seleção de uma fonte .....	<b>13</b>	Seleção de DVD Áudio .....	<b>20</b>
	Ajuste do volume .....	<b>13</b>	Seleção de VCD Áudio .....	<b>20</b>
	<b>Utilização e cuidados com o controle</b>		Seleção de legenda do DVD.....	<b>20</b>
	<b>remoto</b> .....	<b>14</b>	Seleção de título do DVD .....	<b>20</b>
	Utilização do controle remoto.....	<b>14</b>	Seleção de ângulo do DVD .....	<b>20</b>
	Substituição da bateria.....	<b>14</b>	Zoom .....	<b>20</b>
	<b>Operações básicas do menu</b> .....	<b>14</b>	<b>Ajustes do sistema</b> .....	<b>21</b>
	Fonte (Seleção de uma fonte).....	<b>14</b>	<b>Ajuste de áudio</b> .....	<b>23</b>
	Lista (operação do menu da lista).....	<b>14</b>	<b>Ajuste de vídeo</b> .....	<b>23</b>
	Áudio/Vídeo (ajuste de um menu de áudio).....	<b>14</b>	<b>Outras funções</b> .....	<b>23</b>
	Sistema (ajuste de um menu do sistema).....	<b>14</b>		
	<b>Rádio</b> .....	<b>15</b>	<b>4</b>	<b>Instalação</b> .....
	Menu rádio .....	<b>15</b>		<b>24</b>
	Seleção de banda .....	<b>15</b>	<b>Conexão da unidade</b> .....	<b>24</b>
	Sintonia manual (passo a passo).....	<b>15</b>	Diagrama de Fiação .....	<b>26</b>
	Busca .....	<b>15</b>	<b>Instalação</b> .....	<b>27</b>
	Armazenamento e chamada das		Antes de instalar esta unidade.....	<b>27</b>
	emissoras da memória.....	<b>15</b>	Cabos de Controle .....	<b>27</b>
	LOC/DX (sintonia por busca local/distante).....	<b>15</b>	Instalação da manga de montagem .....	<b>27</b>
	<b>Reprodução de USB</b> .....	<b>16</b>	Instalação de kit .....	<b>28</b>
	Reprodução de arquivos em um		Instalação ISO .....	<b>29</b>
	dispositivo de armazenamento USB .....	<b>16</b>	Fusível.....	<b>29</b>
	Interrupção da reprodução de arquivos em		Reconexão da bateria .....	<b>29</b>
	um dispositivo de armazenamento USB .....	<b>16</b>	<b>Remoção da unidade</b> .....	<b>29</b>
	Menu lista .....	<b>16</b>		
	Seleção da categoria de arquivos.....	<b>17</b>	<b>5</b>	<b>Informações adicionais</b> .....
	Seleção de um arquivo (capítulo) .....	<b>17</b>		<b>30</b>
	Reprodução de arquivos de áudio .....	<b>17</b>	<b>Solução de problemas</b> .....	<b>30</b>
	Reprodução de arquivos de foto .....	<b>18</b>	<b>Mensagens de erro</b> .....	<b>31</b>
			<b>Orientações de manuseio</b> .....	<b>32</b>
			<b>Especificações</b> .....	<b>36</b>

## Precauções

### INFORMAÇÕES IMPORTANTES DE SEGURANÇA

Leia todas as instruções relacionadas ao Aparelho e guarde-as para referência futura.

- 1 **Leia este manual em sua totalidade e atentamente antes de operar o Aparelho.**
- 2 **Mantenha este manual acessível como referência para os procedimentos de operação e as informações de segurança.**
- 3 **Dê atenção especial às advertências contidas neste manual e siga atentamente as instruções.**
- 4 **Não permita a utilização deste sistema por outras pessoas antes que elas leiam e compreendam as instruções de operação.**
- 5 **Não instale o aparelho em um local onde possa (i) obstruir a visão do motorista, (ii) comprometer o desempenho de qualquer sistema operacional ou recursos de segurança do veículo, incluindo air bags, botões com indicadores luminosos de perigo, ou (iii) comprometer a habilidade do motorista em conduzir o veículo com segurança.**
- 6 **Não opere este aparelho, pois isso desviará a sua atenção para a condução segura do veículo. Obedeça sempre as regras para uma condução segura e siga as leis de trânsito existentes. Se tiver dificuldade em operar o sistema ou ler o aparelho, estacione o veículo em um local seguro e faça os ajustes necessários.**
- 7 **Lembre-se de utilizar sempre o cinto de segurança ao conduzir o veículo. Na hipótese de um acidente, se o cinto de segurança não estiver corretamente encaixado, seus ferimentos poderão ser consideravelmente mais severos.**
- 8 **Nunca utilize fones de ouvido enquanto dirige.**
- 9 **Para proporcionar maior segurança, determinadas funções ficam desativadas a menos que o freio de mão esteja puxado e o veículo não**

**esteja em movimento.**

- 10 **Nunca deixe o volume do seu aparelho muito alto de forma que você não consiga ouvir o trânsito e os veículos de emergência.**

Evite o uso prolongado do aparelho com volume superior a 85 decibéis, pois isto poderá prejudicar a sua audição. (Lei Federal 11.291/06)

#### TABELA:

##### Nível de Decibéis Exemplos

30	Biblioteca silenciosa, sussurros leves
40	Sala de estar, refrigerador, quarto longe do trânsito
50	Trânsito leve, conversa normal, escritório silencioso
60	Ar condicionado a uma distância de 6m, máquina de costura
70	Aspirador de pó, secador de cabelo, restaurante ruidoso
80	Tráfego médio de cidade, coletor de lixo, alarme de despertador a uma distância de 60 cm

#### OS RUÍDOS ABAIXO PODEM SER PERIGOSOS EM CASO DE EXPOSIÇÃO CONSTANTE

90	Metrô, motocicleta, tráfego de caminhão, cortador de grama
100	Caminhão de lixo, serra elétrica, furadeira pneumática
120	Show de banda de rock em frente às caixas acústicas, trovão
140	Tiro de arma de fogo, avião a jato
180	Lançamento de foguete

Informação cedida pela Deafness Research Foundation, por cortesia

#### ADVERTÊNCIA

**Não tente instalar ou dar manutenção sozinho ao aparelho. A instalação ou manutenção do aparelho por pessoas sem treinamento e experiência em equipamentos eletrônicos e acessórios automotivos pode ser perigosa e expor você a riscos de choque elétrico, entre outros. ■**

### Para garantir uma condução segura

#### ADVERTÊNCIA

- O CONDUTOR VERDE-CLARO, NO CONECTOR DE ALIMENTAÇÃO, FOI DESENVOLVIDO PARA DETECTAR O STATUS ESTACIONADO E DEVE SER ACOPLADO À FONTE DE ALIMENTAÇÃO AO LADO DO BOTÃO DO FREIO DE MÃO. A CONEXÃO OU O USO INADEQUADO DESSE CONDUTOR PODE VIOLAR A REGRA APLICÁVEL E CAUSAR SÉRIOS ACIDENTES OU DANOS.
- Para evitar o risco de danos e ferimentos e a violação em potencial das leis aplicáveis, esta unidade não pode ser utilizada com vídeo visível para o motorista.
- Para evitar o risco de acidente e a violação em potencial das leis aplicáveis, nenhuma visualização de vídeo nos assentos dianteiros deve ocorrer enquanto o veículo estiver sendo conduzido.
- Em alguns países ou estados, a visualização de imagens em um aparelho dentro de um veículo, até mesmo por outras pessoas que não sejam o motorista, pode ser ilegal. Em tais locais onde essas regulamentações se aplicam, elas devem ser obedecidas.

Ao tentar assistir a um vídeo durante a condução, a advertência **“É estritamente proibida a visualização da fonte de vídeo no assento dianteiro durante a condução.”** será visualizada no aparelho dianteiro. Para assistir a um vídeo no aparelho dianteiro, estacione o veículo em um local seguro e puxe o freio de mão. 

### Para evitar o descarregamento da bateria

Deixe o motor do veículo ligado enquanto utiliza esta unidade para evitar que a bateria seja descarregada.

- Quando não há fornecimento de energia para esta unidade, como por exemplo, quando a bateria do veículo estiver sendo substituída, o microcomputador desta unidade retorna à sua condição inicial. Recomendamos que você transcreva os dados de ajuste de áudio.

#### ADVERTÊNCIA

Não utilize em veículos que não tenham uma posição ACC. 

#### CUIDADO

Este é um produto a laser da classe 1, classificado sob a Segurança de produtos a laser, IEC 60825-1:2007.

**PRODUTO A LASER DA CLASSE 1**

## Antes de utilizar este produto

### Sobre esta unidade

#### **⚠ CUIDADO**

- Não permita que esta unidade entre em contato com líquidos. Há risco de choque elétrico. Além disso, o contato com líquidos pode causar danos, fumaça e superaquecimento desta unidade.
- Mantenha este manual acessível para referência futura.
- Sempre deixe o volume baixo para poder ouvir os sons do tráfego.
- Evite a exposição à umidade.
- Se a bateria do carro estiver desconectada ou descarregada, a memória programada será apagada.

#### Nota

As operações de ajuste de função serão concluídas mesmo se o menu for cancelado antes de serem confirmadas.

### No caso de problemas

Se este produto não funcionar corretamente, entre em contato com o revendedor ou a Central de Serviços autorizada da Pioneer mais próxima.

### Reajuste do microprocessador

O microprocessador deve ser reajustado nas seguintes situações:

- Antes de utilizar esta unidade pela primeira vez após a instalação
- Se a unidade parar de funcionar corretamente
- Quando mensagens estranhas ou incorretas forem visualizadas no aparelho

- 1 Pressione o botão ① (página 10) na parte superior esquerda do painel frontal para movê-lo para baixo.
- 2 Pressione [RESET] com a ponta de uma caneta ou outro instrumento pontiagudo.

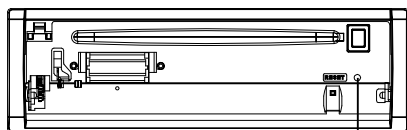

RESET

### Desative o modo de demonstração

O modo de demonstração deve ser desligado como no processo seguinte.

- Pressione o botão **SCR** para ligar esta unidade.
- Pressione e segure a tecla **SEL** para visualizar o menu **SETTING**.
- Selecione o menu  **Geral** e depois escolha o menu  **DEMO**.
- Selecione  **Off** e depois pressione o centro do  **Multicontrol** para desligar o modo  **DEMO**.
- Pressione a tecla  **ESC** para cancelar a seleção do menu  **SETTING**.

O modo de demonstração também é desativado automaticamente ao ligar e desligar a chave de ignição.

## Funcionamento desta unidade

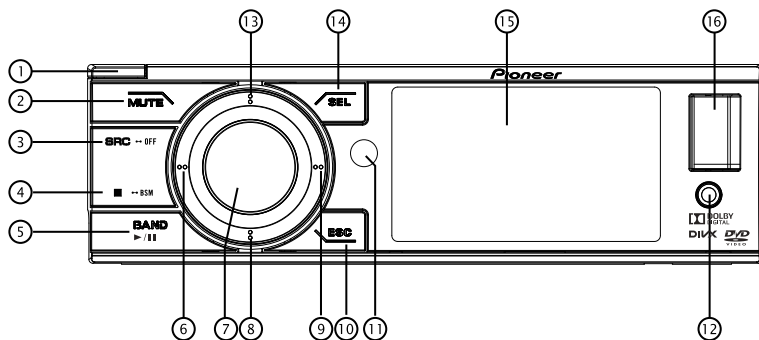

Pressione o botão [ ① ] para abrir o painel frontal.

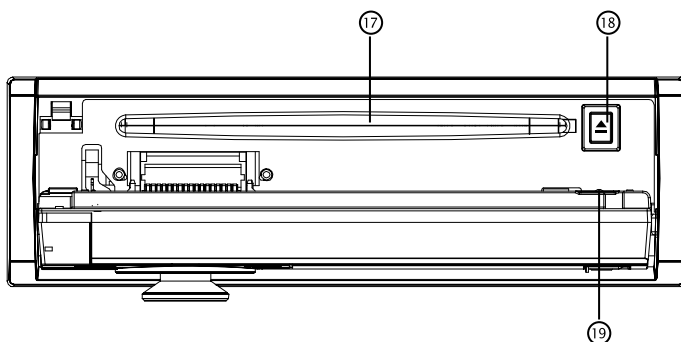

Parte	Operação
①	<ul style="list-style-type: none"> <li>• Painel aberto</li> </ul>
② MUTE	<ul style="list-style-type: none"> <li>• Emudecimento ativado/desativado</li> <li>• Entrar no menu da fonte (pressione por mais de 2 s)</li> <li>• Retornar ao menu da fonte principal (pressione por mais de 2 s), use os botões [ •• ] (Para a esquerda) / [ •• ] (Para a direita) no painel frontal ou [ ◀ ] / [ ▶ ] no controle remoto para selecionar o modo desejado, e pressione o botão [ M.C. ] no painel frontal ou [ ENTER ] no controle remoto para confirmar.</li> </ul>

Parte	Operação
③ SRC	<ul style="list-style-type: none"> <li>• Desligar (pressione por mais de 2 s)</li> <li>• Selecionar modo de reprodução: <ul style="list-style-type: none"> <li>• RADIO</li> <li>• DISC (quando há um disco inserido)</li> <li>• USB (quando USB está conectado)</li> <li>• AUX-IN (Áudio frontal &amp; entrada de vídeo. Dispositivos periféricos externos com saídas de áudio e vídeo RCA podem ser conectados à unidade.)</li> <li>• AV Input (Áudio traseiro &amp; entrada de vídeo. Dispositivos periféricos externos com saídas de áudio e vídeo RCA podem ser conectados à unidade.)</li> </ul> </li> </ul>

## Funcionamento desta unidade

Parte	Operação
④ ■ /↔ BSM	<ul style="list-style-type: none"> <li>Varredura programada (no modo Rádio)</li> <li>Memória das melhores emissoras (pressione por mais de 2 s) (no modo Rádio)</li> <li>Parar reprodução</li> </ul>
⑤ ► / II BAND	<ul style="list-style-type: none"> <li>Reproduzir/Pausar (nos modos DVD, CD e MP3/WMA)</li> <li>Seletor de banda (no modo Rádio)</li> </ul>
⑥ ●● (Para a esquerda)	<ul style="list-style-type: none"> <li>Buscar a emissora anterior automaticamente (pressione por mais de 2 s) (no modo Rádio).</li> <li>Buscar a emissora anterior manualmente (no modo Rádio).</li> <li>Buscar a faixa ou capítulo anterior (nos modos CD, MP3/WMA e DVD Vídeo).</li> <li>Retcesso rápido em 2, 4, 8, 16 passos (pressione por mais de 2 s) (nos modos CD, MP3/WMA e DVD Vídeo).</li> <li>Navegar para a esquerda dentre os itens de opções.</li> </ul>
⑦ MULTI-CONTROL (M.C.)	<ul style="list-style-type: none"> <li>Ajustar o nível de volume (girar).</li> <li>Confirmar operação (pressionar).</li> <li>Parar a busca automática (no modo Rádio) (pressionar).</li> </ul>
⑧ ● (Para baixo)	<ul style="list-style-type: none"> <li>Navegar para baixo dentre os itens de opções (nos modos DVD, CD e MP3/WMA).</li> <li>Reproduzir a próxima emissora de rádio programada (no modo Rádio).</li> </ul>
⑨ ●● (Para a direita)	<ul style="list-style-type: none"> <li>Buscar a próxima emissora automaticamente (pressione por mais de 2 s) (no modo Rádio).</li> <li>Buscar a próxima emissora manualmente (no modo Rádio).</li> <li>Buscar a próxima faixa ou capítulo (nos modos CD, MP3/WMA e DVD Vídeo).</li> <li>Avanço rápido em 2, 4, 8, 16 passos (pressione por mais de 2 s) (nos modos CD, MP3/WMA e DVD Vídeo).</li> <li>Navegar para a direita dentre os itens de opções.</li> </ul>

Parte	Operação
⑩ ESC	<ul style="list-style-type: none"> <li>Cancelar o menu de seleção de fonte e retornar ao menu anterior.</li> <li>Durante a reprodução dos vídeos, pressione para mostrar as informações.</li> <li>Aparelho desligado (pressione por mais de 2 s)</li> <li>Pressione qualquer botão para retomar.</li> </ul>
⑪	<ul style="list-style-type: none"> <li>Sensor remoto</li> </ul>
⑫	<ul style="list-style-type: none"> <li>entrada AV</li> <li>Conector de entrada AUX (conector estéreo/vídeo de 3,5 mm)</li> <li>Utilize para conectar um dispositivo auxiliar.</li> </ul>
⑬ ● (Para cima)	<ul style="list-style-type: none"> <li>Navegar para cima dentre os itens de opções (nos modos DVD, CD e MP3/WMA).</li> <li>Reproduzir a emissora de rádio programada anterior (no modo Rádio).</li> </ul>
⑭ SEL	<ul style="list-style-type: none"> <li>Ajuste de áudio/vídeo (pressionar).</li> <li>Menu de ajuste (pressione por mais de 2 s).</li> </ul>
⑮	<ul style="list-style-type: none"> <li>Aparelho TFT de 3 pol.</li> </ul>
⑯	<ul style="list-style-type: none"> <li>Porta USB</li> </ul>
⑰	<ul style="list-style-type: none"> <li>Slot de carregamento de disco</li> </ul>
⑱	<ul style="list-style-type: none"> <li>Botão Ejetar</li> </ul>
⑲ RESET	<ul style="list-style-type: none"> <li>RESET</li> </ul>

### ⚠ CUIDADO

- Utilize um cabo USB opcional da Pioneer (CD-U50E) para conectar o áudio player USB/memória USB, já que qualquer dispositivo conectado diretamente à unidade fica projetado para fora e pode ser perigoso.
- Conecte a porta USB ao conector USB na parte frontal do painel e insira a linha de saída de vídeo (video-out) no conector de entrada de AV (AV-in).
- Não utilize produtos não autorizados.

## Funcionamento desta unidade

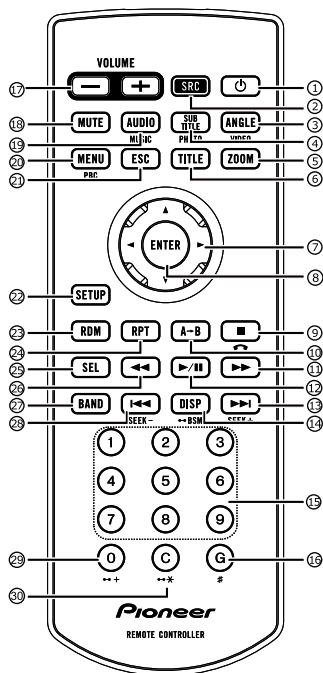

Parte	Operação
①	<ul style="list-style-type: none"> <li>Ligar/desligar.</li> </ul>
②	<ul style="list-style-type: none"> <li>Seleção da fonte de reprodução.</li> <li>Retornar ao menu da fonte principal (pressione por mais de 2 s).</li> </ul>
③	<ul style="list-style-type: none"> <li>Selecionar um ângulo/versão de diferença da cena do DVD atual.</li> <li>Mostrar lista de vídeos.</li> </ul>
④	<ul style="list-style-type: none"> <li>Selecionar idioma de legenda do DVD ou DivX.</li> <li>Mostrar lista de fotos.</li> </ul>
⑤	<ul style="list-style-type: none"> <li>Ampliar ou reduzir imagem ou tamanho de imagem ativa.</li> </ul>
⑥	<ul style="list-style-type: none"> <li>Entrar no menu de título do DVD.</li> </ul>
⑦	<ul style="list-style-type: none"> <li>Cursor do menu.</li> </ul>
⑧	<ul style="list-style-type: none"> <li>Entrar</li> </ul>
⑨	<ul style="list-style-type: none"> <li>Pressione para parar a reprodução.</li> <li>“ ” Não há função neste modelo.</li> </ul>
⑩	<ul style="list-style-type: none"> <li>Repetir A-B</li> </ul>

⑪	<ul style="list-style-type: none"> <li>Avançar rapidamente</li> </ul>
⑫	<ul style="list-style-type: none"> <li>Pressione para pausar ou retomar a reprodução.</li> </ul>
⑬	<ul style="list-style-type: none"> <li>Próxima faixa/capítulo.</li> <li>Buscar emissora por intervalo.</li> <li>Buscar a próxima emissora disponível. (pressione por mais de 2 seg.)</li> </ul>
⑭	<ul style="list-style-type: none"> <li>Exibir as informações de reprodução.</li> <li>Varredura programada do rádio / Programação automática do rádio.</li> </ul>
⑮	<ul style="list-style-type: none"> <li>Botões de dígitos</li> </ul>
⑯	<ul style="list-style-type: none"> <li>Ir para busca</li> <li>“#” Não há função neste modelo.</li> </ul>
⑰	<ul style="list-style-type: none"> <li>Pressione para aumentar +/- o volume.</li> </ul>
⑱	<ul style="list-style-type: none"> <li>Pressione para emudecer. Pressione novamente para cancelar.</li> <li>Alternar canal de áudio.</li> <li>Alternar o idioma do áudio do DVD.</li> <li>Mostrar lista de músicas.</li> </ul>
⑳	<ul style="list-style-type: none"> <li>Acessar o menu do DVD.</li> <li>Acessar o menu PBC (para VCD 2.0 ou superior)</li> </ul>
㉑	<ul style="list-style-type: none"> <li>Sair do menu atual e retornar ao último menu.</li> </ul>
㉒	<ul style="list-style-type: none"> <li>Entrar no menu de ajuste.</li> </ul>
㉓	<ul style="list-style-type: none"> <li>Habilitar/desabilitar reprodução aleatória.</li> </ul>
㉔	<ul style="list-style-type: none"> <li>Habilitar/desabilitar reprodução com repetição.</li> </ul>
㉕	<ul style="list-style-type: none"> <li>Entrar no menu de ajuste de áudio/vídeo</li> </ul>
㉖	<ul style="list-style-type: none"> <li>Retroceder rapidamente</li> </ul>
㉗	<ul style="list-style-type: none"> <li>Selecionar uma banda do sintonizador.</li> <li>Faixa/capítulo anterior.</li> <li>Pressione para buscar a emissora anterior.</li> </ul>
㉘	<ul style="list-style-type: none"> <li>Buscar a emissora anterior disponível. (pressione por mais de 2 seg.)</li> </ul>
㉙	<ul style="list-style-type: none"> <li>Inserir o número “0”.</li> <li>“+” não há função neste modelo.</li> </ul>
㉚	<ul style="list-style-type: none"> <li>Limpar o número inserido.</li> <li>“*” Não há função neste modelo.</li> </ul>

## Funcionamento desta unidade

### Operações básicas

#### ► Importante

- Ao remover ou colocar o painel frontal, manuseie-o com cuidado.
- Evite expor o painel frontal a impactos excessivos.
- Mantenha o painel frontal distante da luz direta do sol e não o exponha a temperaturas altas.
- Para evitar que ocorram danos ao dispositivo ou interior do veículo, remova quaisquer cabos e dispositivos acoplados ao painel frontal antes de retirá-lo.

### Remoção do painel frontal para proteger a unidade contra roubo

- 1 Pressione o botão ① (página 10) para abrir o painel frontal.

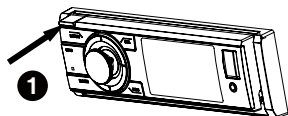

- 2 Segure o lado esquerdo do painel frontal, empurre-o para a direita, em seguida, puxe-o para fora.

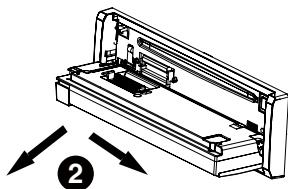

- \* A luz do indicador pisca depois que o painel é removido.
- 3 Sempre mantenha o painel frontal removido em um dispositivo de proteção, como um estojo.

### Recolocação do painel frontal

- 1 Segure o lado esquerdo do painel frontal, empurre-o para a direita e, em seguida, empurre-o para dentro até sentir o clique.

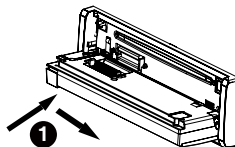

Verifique se o painel frontal foi corretamente encaixado na unidade principal.

- 2 Pressione a extremidade superior esquerda do painel frontal até o seu total encaixe.

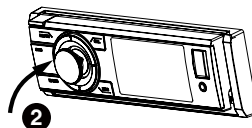

- Se não conseguir encaixar corretamente o painel frontal na unidade principal, tente novamente. Tentar encaixar o painel frontal à força pode resultar em danos.

### Como ligar a unidade

Pressione o botão [SRC] para ligar a unidade.

### Como desligar a unidade

Pressione e segure [SRC] até desligar a unidade.

### Seleção de uma fonte

Pressione [SRC] para alternar entre: RADIO (sintonizador)—DISC (quando há um disco inserido)—USB (quando USB está conectado)—AUX-IN (AUX-IN não pode realizar uma seleção de fonte, a não ser que ligue AUX ATIVADO pelo menu Setting.)—AV Input (AV-IN não pode realizar uma seleção de fonte, a não ser que ligue AV ATIVADO pelo menu Ajuste.)

### Ajuste do volume

Gire [M.C.] para ajustar o volume. Gire no sentido anti-horário para diminuir e no sentido horário para aumentar o volume.

## Utilização e cuidados do controle remoto

### Utilização do controle remoto

Aponte o controle remoto para a direção do painel frontal para operá-lo.

Ao utilizar pela primeira vez, puxe o filme que se projeta da bandeja.

### Substituição da bateria

- 1 Deslize para fora a bandeja localizada na parte posterior do controle remoto e insira a bateria com os pólos positivo (+) e negativo (-) alinhados corretamente.
- Ao utilizar pela primeira vez, puxe o filme que se projeta da bandeja.

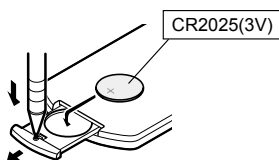

### ⚠️ ADVERTÊNCIA

- Mantenha a bateria fora do alcance de crianças. Caso ela seja ingerida, consulte um médico imediatamente.
- As baterias (bateria ou baterias instaladas) não devem ser expostas a calor excessivo, como luz direta do sol, fogo ou situação semelhante.

### ⚠️ CUIDADO

- Remova a bateria se não for utilizar o controle remoto por um mês ou mais.
- Se a bateria for substituída incorretamente, haverá perigo de explosão. Substitua-a apenas por uma do mesmo tipo ou equivalente.
- Não manuseie a bateria com ferramentas metálicas.
- Não armazene a bateria com objetos metálicos.
- Em caso de vazamento da bateria, limpe completamente o controle remoto e instale uma nova bateria.
- Ao descartar baterias usadas, certifique-se de estar em conformidade com as regulamentações governamentais ou

com as normas das instituições públicas do meio ambiente que se aplicam ao seu país/região.

### ➤ Importante

- Não deixe o controle remoto exposto a temperaturas altas ou à luz direta do sol.
- O controle remoto poderá não funcionar corretamente se ficar exposto à luz direta do sol.
- Não deixe o controle remoto cair no chão, onde pode ficar preso embaixo do pedal do freio ou acelerador.

## Operações básicas do menu

### Fonte (seleção de uma fonte)

- 1 Pressione e segure [SRC] até visualizar o menu inicial.
- 2 Use os botões [••] (Para a esquerda) / [••] (Para a direita) no painel frontal ou [◀] / [▶] no controle remoto para selecionar a fonte desejada. Pressione o botão [M.C.] no painel frontal ou [ENTER] no controle remoto para selecionar.

### Lista (operação do menu da lista)

Pressione [ESC] para visualizar o menu da lista (no modo MP3/WMA/CD-DA) (página 16).

### Áudio/Vídeo (ajuste de um menu de áudio)

Pressione [SEL] para visualizar o menu de áudio/vídeo.

Consulte Ajustes de áudio (página 23).

### Sistema (ajuste de um menu do sistema)

Pressione e segure [SEL] por mais de 2 segundos para visualizar o menu do sistema.

Consulte Ajustes do sistema (página 21).

## Funcionamento desta unidade

### Rádio

#### Menu Rádio

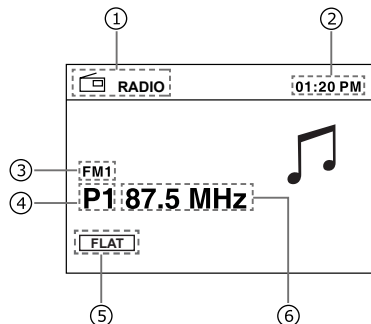

- |   |                            |
|---|----------------------------|
| ① | Indicador de fonte         |
| ② | Hora                       |
| ③ | Banda                      |
| ④ | Emissora programada No.    |
| ⑤ | Indicador de efeito sonoro |
| ⑥ | Freqüência                 |

#### Seleção de banda

Pressione o botão [ BAND ►/◄ ] várias vezes para selecionar a banda desejada. O indicador de banda (FM1, FM2, FM3 ou AM) será visualizado.

#### Sintonia manual (passo a passo)

Pressione o botão [ ◀ ] (Para a esquerda) ou [ ▶ ] (Para a direita) para sintonizar passo a passo.

#### Busca

- 1 Pressione e segure o botão [ ▶ ] (Para a esquerda) ou [ ◀ ] (Para a direita) por mais de 2 segundos para buscar a emissora anterior/próxima disponível.
- 2 Você pode cancelar a sintonia por busca ao pressionar o botão [M.C.] ou [ ▶ ] (Para a esquerda) / [ ◀ ] (Para a direita).

#### Armazenamento e chamada das emissoras da memória

Você pode facilmente armazenar até seis emissoras programadas para cada banda.

#### Armazenamento de uma emissora programada manualmente

- 1 Sintonize para uma emissora desejada conforme o método acima.
- 2 Pressione e segure o botão [M.C.] até a emissora programada piscar na tela. Pressione o botão [ ▲ ] (Para cima) ou [ ▼ ] (Para baixo) para selecionar um número programado e, em seguida, pressione o botão [M.C.] para armazená-lo. Você também pode realizar a operação pelo controle remoto conforme o passo a seguir: Pressione e segure um botão de número (1-6) no controle remoto, a emissora atual será armazenada na memória.

#### Armazenamento de uma emissora programada automaticamente

A BSM (Memória das melhores emissoras) armazena automaticamente as 6 emissoras mais fortes de cada banda; a unidade pode armazenar 18 emissoras no total.

#### Memória das melhores emissoras

- 1 Pressione e segure o botão [ ■/↔ BSM ] por mais de 2 segundos para buscar e armazenar emissoras. Durante a busca e o armazenamento, "BSM" aparece no aparelho.
- 2 A unidade fará a reprodução resumida das emissoras programadas automaticamente e "AMS-" aparecerá no aparelho.
  - Para cancelar, pressione o botão [ ■/↔ BSM ] novamente.

#### Como chamar da memória emissoras programadas

Pressione o botão [ ■/↔ BSM ] para fazer a reprodução resumida de todas as emissoras programadas.

#### LOC/DX (sintonia por busca local/distante)

A sintonia por busca local permite que você sintonize apenas as emissoras de rádio com sinais suficientemente fortes para boa recepção.

Sintonia por busca distante permite receber todos os sinais.

## Funcionamento desta unidade

- 1 Pressione e segure o botão [SEL] para visualizar o modo de ajuste.
- 2 Pressione os botões [ •• ] (Para a esquerda) / [ •• ] (Para a direita) no painel frontal ou [ ◀ ] / [ ▶ ] no controle remoto para selecionar o menu de ajuste do Rádio.
- 3 Gire [M.C.] ou pressione o botão [ : ] (Para baixo) no painel frontal ou o botão [ ▼ ] no controle remoto para mover o cursor para a opção LOC DX.
- 4 Pressione o botão [M.C.] ou [ENTER] para espalhar o submenu.
- 5 Gire [M.C.] ou pressione os botões [ : ] (Para cima) / [ : ] (Para baixo) no painel frontal ou [ ▲ ] / [ ▼ ] no controle remoto para selecionar a opção desejada.
- 6 Pressione o botão [M.C.] ou [ENTER] para confirmar.

## Reprodução de USB

### Reprodução de arquivos em um dispositivo de armazenamento USB

- 1 Abra a tampa da porta USB.
- 2 Conecte o dispositivo de armazenamento USB utilizando um cabo USB.
- 3 A unidade alternará para o modo USB e carregará os arquivos no dispositivo USB automaticamente.

### Interrupção da reprodução de arquivos em um dispositivo de armazenamento USB

- Altere para outro modo.
- Desconecte o dispositivo de armazenamento USB.

### Menu Lista

A unidade entrará no menu lista depois de conectar o dispositivo de armazenamento USB, ele reproduzirá arquivos de áudio automaticamente depois de 15 segundos, pressione o botão [ESC] para voltar ao menu lista.

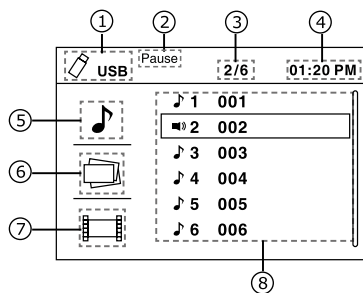

- 1 Indicador de fonte
- 2 Indicador de status da reprodução
- 3 Número da faixa atual/Número total de faixas
- 4 Hora
- 5 Indicador da lista de áudio
- 6 Indicador da lista de fotos
- 7 Indicador da lista de vídeos
- 8 Lista de arquivos

## Funcionamento desta unidade

### Seleção da categoria de arquivos

A unidade entrará na lista de arquivos depois de carregar o armazenamento; pressione o botão [ •• ] (Para a esquerda) no painel frontal ou o botão [ ◀ ] no controle remoto para retornar à seleção de tipo de arquivo.

Pressione os botões [ ⏮ ] (Para cima) / [ ⏭ ] (Para baixo) no painel frontal ou [ ▲ ] / [ ▼ ] no controle remoto para selecionar a categoria de arquivos (Áudio, Foto, Vídeo) e pressione [M.C.] ou [ENTER] para confirmar.

### Seleção de uma pasta

1 Pressione os botões [ ⏮ ] (Para cima) / [ ⏭ ] (Para baixo) ou [ ▲ ] / [ ▼ ] para selecionar uma pasta (se existirem pastas no armazenamento) e pressione [M.C.] ou [ENTER] para confirmar.

2 Para encontrar uma subpasta, repita o passo acima.

### Seleção de um arquivo (capítulo)

No menu da lista de arquivos, pressione os botões [ ⏮ ] (Para cima) / [ ⏭ ] (Para baixo) ou [ ▲ ] / [ ▼ ] para selecionar um arquivo e pressione o botão [M.C.] ou [ENTER], a unidade carregará o arquivo e iniciará a reprodução.

### Seleção de um arquivo de outra pasta

1 Se houver mais de uma pasta no armazenamento, um ícone de pasta aparecerá sobre os nomes dos arquivos. Pressione os botões [ ⏮ ] (Para cima) / [ ⏭ ] (Para baixo) ou [ ▲ ] / [ ▼ ] para selecioná-la e pressione o botão [M.C.] ou [ENTER] para mostrar todas as pastas.

2 Pressione os botões [ ⏮ ] (Para cima) / [ ⏭ ] (Para baixo) ou [ ▲ ] / [ ▼ ] para selecionar uma pasta e pressione o botão [M.C.] ou [ENTER] para mostrar os arquivos na pasta.

### Reprodução de arquivos de áudio

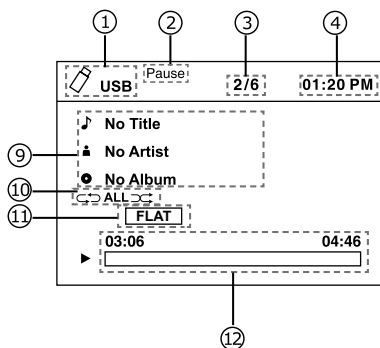

- ⑨ Informações sobre a faixa
- ⑩ Informações de Reprodução com Repetição e Aleatória
- ⑪ Indicador de efeito sonoro
- ⑫ Tempo decorrido/Tempo total da faixa

- No menu de reprodução, pressione o botão [ESC] para retornar à categoria superior.

### Reproduzir/Pausa

Pressione o botão [ BAND ▶/|| ] no painel frontal ou [ ▶/|| ] no controle remoto para reproduzir/pausar.

### Faixa anterior/próxima

Pressione o botão [ •• ] (Para a esquerda) ou [ •• ] (Para a direita) para ir para a faixa anterior ou próxima.

### Avanço ou retrocesso rápido

Pressione e segure o botão [ •• ] (Para a esquerda) ou [ •• ] (Para a direita) por mais de 2 segundos para retroceder/avançar rapidamente em 2, 4, 8, 16 passos.

### Voltar ao menu da lista

Pressione o botão [ESC] para voltar ao menu da lista.

### Reprodução de arquivos de foto

#### Reproduzir/Pausa

Pressione o botão [ BAND ▶/|| ] ou [ ▶/|| ] para reproduzir/pausar.

#### Foto anterior/próxima

Pressione o botão [ •• ] (Para a esquerda) ou [ •• ] (Para a direita) para ir para a foto anterior ou próxima.

**Rotação da foto**

Pressione o botão [ ◀ ] para girar a foto 270° -> 180° -> 90°, pressione o botão [ ▶ ] para girar a foto 90° -> 180° -> 270°, cada pressionamento para girar a foto 90°, pressione os botões [ ⋮ ] (Para cima) / [ ⋮ ] (Para baixo) ou [ ▲ ] / [ ▼ ] para girar a foto 180°.

**Voltar ao menu da lista**

Pressione o botão [ ■/↔ BSM ] para voltar ao menu da lista.

**Reprodução de arquivos de vídeo Reproduzir/Pausa**

Pressione o botão [ BAND ▶/|| ] ou [ ▶/|| ] para reproduzir/pausar.

**Capítulo anterior/próximo**

Pressione o botão [ •• ] (Para a esquerda) ou [ •• ] (Para a direita) para ir para o capítulo anterior ou próximo.

**Avanço ou retrocesso rápido**

Pressione e segure o botão [ •• ] (Para a esquerda) ou [ •• ] (Para a direita) por mais de 2 segundos para retroceder/avançar rapidamente em 2, 4, 8, 16 passos.

**Voltar ao menu da lista**

Pressione o botão [ ■/↔ BSM ] para voltar ao menu da lista.

**Notas**

- Desconecte os dispositivos de armazenamento USB da unidade quando não estiverem em uso.
- Levará alguns minutos durante a reprodução de dispositivos de armazenamento externo, contendo uma combinação de vários tipos de arquivos de mídia.
- Utilize um cabo USB opcional da Pioneer (CD-U50E) para conectar o áudio player USB/memória USB, já que qualquer dispositivo conectado diretamente à unidade fica projetado para fora e pode ser perigoso.
- Não utilize produtos não autorizados.

**Reprodução de conteúdo DivX® VOD**

Certos conteúdos DivX® VOD (vídeo sob demanda) só podem ser reproduzidos por um determinado número de vezes.

Quando você tentar reproduzir este tipo de conteúdo salvo em um dispositivo de armazenamento externo, o número remanescente de vezes que ele poderá ser reproduzido será mostrado na tela. Você pode então decidir se reproduzirá ou não o conteúdo do dispositivo de armazenamento externo.

- Se não houver um limite para o número de vezes que o conteúdo DivX® VOD pode ser visualizado, você poderá inserir o dispositivo de armazenamento externo no player e reproduzir o conteúdo quantas vezes quiser e nenhuma mensagem será exibida.
- Você pode confirmar o número de vezes que o conteúdo pode ser reproduzido verificando o número exibido após Visualizações restantes.

**► Importante**

- Para reproduzir conteúdo DivX® VOD nesta unidade, você primeiro precisa registrar a unidade junto ao seu provedor de conteúdo DivX® VOD. Para obter detalhes sobre seu código de registro, consulte Visualização do código de registro DivX® VOD.
- O conteúdo DivX® VOD é protegido pelo sistema DRM (Digital Rights Management). O sistema limita a reprodução de conteúdo de equipamentos específicos e registrados.

Se uma mensagem for visualizada após inserir o dispositivo de armazenamento externo com conteúdo DivX® VOD, utilize o M.C. para selecionar o modo desejado.



Gire para alterar o modo. Pressione para selecionar.

- Reproduzir – Reproduz o conteúdo DivX® VOD
- Reproduzir próximo – Pula para o próximo arquivo
- Parar – Se você não quiser reproduzir o conteúdo DivX® VOD

## Funcionamento desta unidade

### Reprodução de disco



#### Inserção de um disco

- 1 Pressione o botão  (página 10) para abrir o painel.
- 2 Insira um disco no slot de carregamento (página 7, ).
- 3 Feche o painel e a unidade mudará para o modo de disco automaticamente.

#### Notas

- Confirme se há um disco na unidade antes de inserir outro.
- A unidade sairá da fonte de reprodução atual e entrará no modo de DVD quando um disco for inserido.
- Os seguintes formatos de disco serão suportados: CD-R, CD-RW, DVD-R, DVD+R, DVD-RW, DVD + RW.

#### Ejeção de um disco

- 1 Pressione o botão  (página 10) para abrir o painel.
- 2 Pressione o botão  (página 10, ) para ejetar o disco.
- 3 Feche o painel.





#### Notas

- Depois de ejetar o disco, a unidade reverterá para outro modo automaticamente.
- Você pode ejetar um disco quando a unidade estiver desligada. A unidade permanecerá desligada depois que o disco for ejetado.
- Se o disco não for removido da unidade dentro de 10 segundos, ele será recarregado para impedir danos acidentais.









### Reprodução de disco

- 1 Quando um disco for inserido, o aparelho mostrará “Carregando”. Para MP3/WMA ou disco com vários arquivos, o tempo de leitura poderá exceder 1 minuto.
- 2 Enquanto os arquivos de áudio/foto/vídeo são reproduzidos, o menu da lista aparece no aparelho. O menu da lista e as operações são iguais com a reprodução de USB (página 16).



### Parada temporária da reprodução

- Durante a reprodução, pressione [  BAND ] ou [  ] para pausar a reprodução.
- O som será emudecido.
- O aparelho mostra “PAUSE”. Pressione [  BAND ] ou [  ] novamente para continuar a reprodução. Para retomar a reprodução normal, repita a operação.





### Parada total da reprodução

- 1 Durante a reprodução, pressione o botão [  /  BSM ] uma vez para parar a reprodução e o local relevante no disco é salvo. Pressione [  BAND ] ou [  ] para retomar a reprodução a partir do local salvo no disco.
- 2 Pressione [  /  BSM ] duas vezes para interromper a reprodução. Pressione [  BAND ] ou [  ] para iniciar a reprodução do início: a página de Título do DVD ou a primeira faixa do VCD / CD.

### Seleção da faixa desejada

- Pressione o botão [  • • ] (Para a esquerda) ou [  • • ] (Para a direita) para pular para a faixa anterior/seguinte.

### Avanço/retrocesso rápido durante a reprodução

- Pressione o botão [  • • ] (Para a esquerda) ou [  • • ] (Para a direita) por mais de 2 segundos, várias vezes, para selecionar X2, X4, X8, X16 para retroceder ou avançar rapidamente a faixa durante a reprodução.
- Durante a operação de avanço ou retrocesso rápido, pressione [ BAND  ] ou [  ] brevemente para reproduzir de novo.
  - Durante a operação de avanço ou retrocesso rápido, o volume será emudecido.

### Reprodução aleatória de faixas (para CD/VCD/MP3/WMA apenas)

Você pode reproduzir todas as faixas em ordem aleatória.

- 1 Durante a reprodução, pressione o botão [RDM] na unidade de controle remoto para selecionar a reprodução aleatória.
- 2 Pressione o botão [RDM] novamente para selecionar a reprodução normal.

**Repetir**

Durante a reprodução, pressione o botão [RPT] na unidade de controle remoto para selecionar a reprodução com repetição.

**Repetir A-B**

Selecione a passagem desejada para repetir a reprodução.

- Pressione [A->B] no controle remoto uma vez para selecionar o ponto de início.
- Pressione [A->B] novamente para selecionar o ponto de término, a passagem selecionada começa a ser reproduzida.
- Pressione [A->B] mais uma vez para sair.

**IR PARA**

Ir para o título/capítulo desejado ou ponto no tempo diretamente do vídeo.

- 1 Pressione o botão [ G ] (IR PARA) no controle remoto; o menu de busca será exibido na parte superior da tela.
- 2 Use os botões [ ⬆ ] (Para cima) / [ ⬇ ] (Para baixo) no painel frontal ou [ ▲ ] / [ ▼ ] no controle remoto para selecionar Título, Capítulo ou Hora, se necessário.  
As opções do menu de busca dependem do tipo de vídeo; talvez exiba apenas uma ou duas opções.
- 3 Use o botão [ ◀ ] ou [ ▶ ] para selecionar o título/capítulo desejado ou insira o número usando os botões de dígitos.
- 4 Pressione o botão [ M.C. ] ou [ ENTER ] para confirmar.

**PBC - Controle de reprodução (para VCD 2.0 ou superior)**

- 1 Se você inserir um VCD com PBC, pressione [MENU/PBC] para ativar/desativar o PBC.
- 2 Quando o PCB for definido como Desativado, a reprodução iniciará a partir do início da primeira faixa automaticamente.
- 3 Quando o PBC for definido como Ativado, o menu PBC será exibido. Use os botões de navegação ou botões de dígitos para selecionar a faixa desejada, pressione o botão [M.C.] ou [ENTER] para confirmar a reprodução e depois

o PBC será definido como Desativado automaticamente.

**Seleção de DVD Áudio**

Pressione o botão [AUDIO/MUSIC] para selecionar o idioma do áudio a ser ouvido se o DVD tiver vários idiomas de áudio.

**Seleção de VCD Áudio**

Pressione o botão [AUDIO/MUSIC] para selecionar o canal de áudio a ser ouvido (E, D, Estéreo).

**Seleção de legenda do DVD**

Pressione o botão [SUBTITLE/PHOTO] para selecionar o idioma da legenda a ser exibida se o DVD tiver legendas em vários idiomas.

**Seleção de título do DVD**

Pressione o botão [TITLE] para exibir a lista de títulos ou capítulos, use os botões [ ⬆ ] (Para cima) / [ ⬇ ] (Para baixo) no painel frontal ou [ ▲ ] / [ ▼ ] / [ ◀ ] / [ ▶ ] no controle remoto, ou digite o número para selecionar, pressione o botão [M.C.] ou [ENTER] para reproduzir.

**Seleção de ângulo do DVD**

Pressione o botão [ANGLE/VIDEO] para selecionar um ângulo diferente a ser exibido se o DVD tiver visualizações com vários ângulos.

**Zoom**

Pressione o botão [ZOOM], a imagem será ampliada de acordo.

## Funcionamento desta unidade

### Ajustes do sistema

Em todos os modos, pressione e segure [SEL] para entrar no menu de ajuste do sistema.

A unidade não pode entrar no menu de ajuste quando o sistema está ocupado, como por exemplo carregando um disco ou USB.

- 1 Pressione os botões [••] (Para a esquerda) / [••] (Para a direita) ou [◀] / [▶] para selecionar a categoria.
- 2 Gire [M.C.] ou pressione os botões [⏮] (Para cima) / [⏭] (Para baixo) ou [▲] / [▼] para selecionar um número, pressione o botão [M.C.] ou [ENTER] para selecionar as opções e, em seguida, pressione o botão [M.C.] ou [ENTER] para espalhar o submenu.
- 3 Gire [M.C.] ou pressione os botões [⏮] (Para cima) / [⏭] (Para baixo) ou [▲] / [▼] para destacar a seleção desejada, pressione [M.C.] ou [ENTER] para confirmar.
  - Pressionar [◀] retornará ao catálogo superior.

### Menu de ajuste

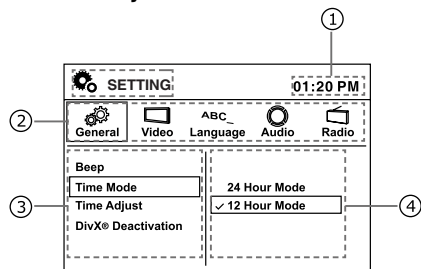

- ① Hora
- ② Categoria
- ③ Opções
- ④ Submenu

### Geral

#### Bip:

Ative ou desative o som de bipe.

#### Modo tempo:

Selecione 12 horas ou 24 horas.

### Ajuste hora:

Pressione o botão [••] (Para a direita) ou [▶] para alternar entre horas e minutos, gire [M.C.] ou pressione os botões [⏮] (Para cima) / [⏭] (Para baixo) ou [▲] / [▼] para ajustar.

### Desativação DivX®

Exiba as informações de ativação de DivX®. Para reproduzir conteúdo DivX® VOD (vídeo sob demanda) nesta unidade, é preciso primeiro registrar a unidade junto a um provedor de conteúdo DivX® VOD.

### Registro de DivX®

Para mostrar o código de registro DivX® e site da Web.

### Controle de país

- 1 Quando “Enter password” aparecer no aparelho, insira uma senha de 4 dígitos pelo controle remoto (Senha original: 8888), pressione o botão [M.C.] ou [ENTER] para confirmar e “Correct Password” será exibido.
- 2 Pressione [M.C.] ou [ENTER], gire [M.C.] ou pressione os botões [⏮] (Para cima) / [⏭] (Para baixo) ou [▲] / [▼] para selecionar um nível de classificação.

A classificação é de 1 a 8:

- (1) com os maiores limites durante a reprodução.
- (8) com os menores limites durante a reprodução.
- 3 Pressione o botão [M.C.] ou [ENTER] para confirmar.

### Definir senha

- 1 Quando “Inserir senha” aparecer no aparelho, insira a senha antiga pelo controle remoto, pressione o botão [M.C.] ou [ENTER] para confirmar e “Corrigir senha” será exibido.
- 2 Pressione [M.C.] ou [ENTER], insira uma nova senha de 4 dígitos pelo controle remoto, pressione o botão [M.C.] ou [ENTER] para confirmar.
- 3 Em seguida, insira a nova senha novamente para confirmar duas vezes. Pressione o botão [M.C.] ou [ENTER] e “Definição bem-sucedida de senha” é exibido.
  - Senha original: 8888
  - Se você esquecer sua senha, insira a senha original para desbloquear.

## Funcionamento desta unidade

### Padrão de Fábrica

Carregue os ajustes padrão.

Quando o menu de seleção aparecer, pressione os botões [ •• ] (Para a esquerda) / [ •• ] (Para a direita) ou [ ◀ ] / [ ▶ ] para selecionar Sim ou Não. Pressione o botão [M.C.] ou [ENTER] para confirmar.

### Espelho:

Ao selecionar “Espelho Ligado”, o vídeo da câmera terá imagem em espelho.

### Polaridade da Câmera

Selecione Camera Polarity Battery, Ground ou Off.

Bateria (Battery): Quando a polaridade do condutor conectado for positiva enquanto a alavanca de mudança estiver na posição REVERSE (R)

Terra (Ground): Quando a polaridade do condutor conectado for negativa enquanto a alavanca de mudança estiver na posição REVERSE (R)

Desativado (Off): A câmera com visualização traseira não está conectada.

### Entrada AV

Selecione Entrada AV ativada ou desativada.

### AUX

Selecione dispositivo auxiliar ativado ou desativado.

### Demo

Selecione Demo, pressione [M.C.] ou [ENTER] para executar. “Demo” piscará no canto superior direito e, em seguida, o modo DEMO será ativado.

### Rolagem de texto

Selecione Rolagem de texto ativada ou desativada.

### Vídeo

#### Relação Aspecto:

4:3: para imagens em TV de 4:3.

16:9: para TV de tela ampla de 16:9.

#### Nota

Não há a especificação 16:9 para VCD. Para VCD, a saída de vídeo está apenas no formato 4:3. No nosso menu de ajuste, o ajuste 4:3 ou 16:9 é para o ajuste do monitor de vídeo, mas isso não significa

que o DVD transmitirá o sinal de vídeo no formato 4:3 ou 16:9, o que significa que nosso TFT é 16:9. Quando reproduzimos VCD, se quisermos manter o sinal de vídeo sem distorção, o vídeo não deve ser definido em tela cheia como 16:9.

### Idioma

Definição do idioma de Legenda, Áudio, Menu do DVD exibido na tela.

Se o DVD tiver o arquivo de áudio no idioma selecionado, os diálogos escutados estarão no idioma selecionado.

### Áudio

#### Loudness:

Ative ou desative a sonoridade.

#### Subwoofer:

Selecione 80Hz, 120Hz ou 160Hz para ativar a remoção do subwoofer.

Selecione subwoofer desativado para ativar a remoção da linha traseira.

#### SW Volume:

Selecione o volume do subwoofer: 0 a 33.

- Volume secundário não pode ser ajustado quando Subwoofer desativado for selecionado.

### Rádio

#### LOC / DX:

Selecione rádio local ou distante.

LOC: somente emissoras com forte sinal podem ser recebidas.

DX: emissoras com sinais fortes e fracos podem ser recebidas.

#### Estéreo / Mono:

Selecione FM estéreo ou mono.

#### Passo de FM (Passo de sintonia FM):

Selecione o passo FM 50kHz ou 100kHz.

#### buscar passo de sintonia

- O passo de sintonia permanece a 50 kHz durante a sintonia manual.

#### Passo de AM:

Selecione o passo AM 9kHz ou 10kHz.

O passo de sintonia AM pode ser alternado entre 9kHz e 10kHz.

## Funcionamento desta unidade

### Ajuste de áudio

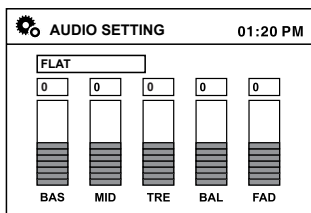

Pressione o botão [SEL] para entrar no menu de ajuste de áudio.

menu. O primeiro pressionamento exibe o EQ atual.

Pressione os botões [↑] (Para cima) / [↓] (Para baixo) no painel frontal ou [▲] / [▼] no controle remoto para alternar o EQ nessa ordem:

FLAT -> ELETRONICA -> POP ROCK -> SAMBA -> SERTANEJO -> CUSTOM

Para determinar a definição do usuário, pressione o botão [SEL] ou os botões [••] (Para a esquerda) / [••] (Para a direita) no painel frontal ou [◀] / [▶] no controle remoto para selecioná-la, incluindo: BAS (Grave)/MID (Médio)/TRE (Agudo)/BAL (Equilíbrio)/FAD (Fader), pressione o botão [▲] / [▼] no controle remoto para ajustar o valor.

### Ajuste de vídeo

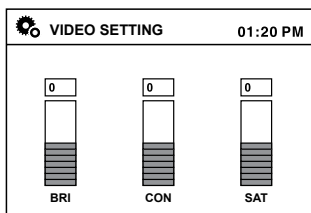

No menu de ajuste de áudio, pressione o botão [SEL] ou os botões [••] (Para a esquerda) / [••] (Para a direita) no painel frontal ou [◀] / [▶] no controle remoto para selecioná-la, incluindo: BRI (brilho)/CON (contraste)/SAT (saturação), pressione o botão [▲] / [▼] no controle remoto para ajustar o valor.

\* O monitor traseiro não é ajustável.

#### Nota

O ajuste de vídeo é ajustável apenas para o aparelho deste produto, ele não é ajustável quando o vídeo tem saída para o aparelho de outros dispositivos.

### Outras funções

#### Utilização de uma fonte AUX

Um dispositivo auxiliar vendido separadamente, como um VCR ou dispositivo portátil, pode ser conectado a esta unidade.

Ao conectar um dispositivo auxiliar utilizando a entrada AUX frontal.

- Você precisa ativar a função AUX no menu de ajuste inicial (página 22).
- É possível conectar um áudio/vídeo player portátil utilizando um plugue de 3,5 mm (4 polos) com um cabo RCA (vendido separadamente). No entanto, dependendo do cabo, a conexão inversa entre o cabo vermelho (áudio do lado direito) e o cabo amarelo (vídeo) pode ser requerida para que o som e a imagem de vídeo sejam reproduzidos corretamente.

#### Utilização de uma fonte AV

Ao conectar um dispositivo auxiliar utilizando a entrada AV traseira.

- Você precisa ativar a função AV no menu de ajuste inicial (página 22).
- É possível conectar um áudio/vídeo player portátil utilizando um plugue padrão com um cabo RCA (vendido separadamente). No entanto, dependendo do cabo, a conexão inversa entre o cabo vermelho/branco (áudio do lado direito/esquerdo) e o cabo amarelo (vídeo) pode ser requerida para que o som e a imagem de vídeo sejam reproduzidos corretamente.

## Conexão da unidade

### ⚠️ ADVERTÊNCIA

- Para evitar o risco de acidente e a violação em potencial das leis aplicáveis, nenhuma visualização de vídeo nos assentos dianteiros deve ocorrer enquanto o veículo estiver sendo conduzido.
- Em alguns países ou estados, a visualização de imagens em um aparelho dentro de um veículo, até mesmo por outras pessoas que não sejam o motorista, pode ser ilegal. Em tais locais onde essas regulamentações se aplicam, elas devem ser obedecidas.

### ⚠️ ADVERTÊNCIA

O CONDUTOR VERDE-CLARO, NO CONECTOR DE ALIMENTAÇÃO, FOI DESENVOLVIDO PARA DETECTAR O STATUS ESTACIONADO E DEVE SER ACOPLADO À FONTE DE ALIMENTAÇÃO AO LADO DO BOTÃO DO FREIO DE MÃO. A CONEXÃO OU O USO INADEQUADO DESSE CONDUTOR PODE VIOLAR A REGRA APLICÁVEL E CAUSAR SÉRIOS ACIDENTES OU DANOS.

### ⚠️ CUIDADO

A PIONEER não recomenda que você instale nem faça qualquer reparo no aparelho. A instalação ou o reparo do produto pode expor você a riscos de choque elétrico, entre outros.

Recorra à equipe de manutenção autorizada da Pioneer para a instalação e o reparo do aparelho.

Proteja toda a fiação com presilhas para cabos ou fita elétrica. Não permita que fios desencapados fiquem expostos.

- Não perfure o compartimento do motor para conectar o cabo amarelo do aparelho à bateria do veículo. A vibração do motor pode eventualmente fazer com que o isolamento acabe no ponto em que o fio passa do compartimento do passageiro para o compartimento do motor. Muito cuidado ao proteger o fio nesse ponto.
- É extremamente perigoso permitir que o condutor do microfone seja enrolado

em torno da coluna de direção ou da marcha. Certifique-se de instalar a unidade de maneira que ela não obstrua a condução.

- Certifique-se de que os cabos não entrem em contato com peças do veículo que se movimentam, como câmbio, freio de mão ou mecanismo de deslizamento do assento.
- Não encurte os cabos. Se fizer isso, o circuito de proteção poderá falhar.

### ► Importante

- Esta unidade não pode ser instalada em um veículo sem uma posição ACC (Acessório) na chave de ignição.



Posição ACC



Nenhuma posição ACC

- Use essa unidade com uma bateria de 12 volts e aterramento negativo. Do contrário, poderá ocasionar incêndio ou problemas de funcionamento.
- Para evitar incêndio ou problemas de funcionamento, utilize esta unidade apenas de acordo com as condições a seguir.
  - Veículos com bateria de 12 volts e aterramento negativo.
  - Alto-falantes com 50 W (valor de saída) e 4 Ω a 8 Ω (valor de impedância).
- Para evitar curto-circuito, superaquecimento ou problemas de funcionamento, certifique-se de seguir as instruções abaixo.
  - Desconecte o terminal negativo da bateria antes da instalação.
  - Fixe a fiação com presilhas para cabos ou fita adesiva. Para proteger a fiação, utilize fita adesiva ao redor da fiação que fica em contato com as peças metálicas.
  - Coloque todos os cabos afastados de peças que se movimentam, como a marcha e os trilhos do assento.
  - Coloque todos os cabos afastados de lugares que possam aquecer, como

## Instalação

perto da saída do aquecedor.

- Não conecte o cabo amarelo à bateria passando-o pelo orifício em direção ao compartimento do motor.
- Cubra quaisquer conectores de cabo desconectados com fita isolante.
- Não encurte os cabos.
- Nunca corte o isolamento do cabo de alimentação desta unidade para compartilhar a energia com outros dispositivos. A capacidade de corrente do cabo é limitada.
- Utilize um fusível com a classificação prescrita.
- Nunca faça a conexão do cabo negativo do alto-falante diretamente ao terra.
- Nunca conecte juntos os cabos negativos de vários alto-falantes.
- Quando esta unidade estiver ligada, os sinais de controle serão emitidos pelo cabo azul/branco. Conecte esse cabo ao controle remoto do sistema de um amplificador de potência externo ou terminal de controle do relé da antena automática do veículo (máx. 300 mA 12 V CC).

Se o veículo estiver equipado com uma antena acoplada ao vidro, conecte-a ao terminal da fonte de alimentação do intensificador da antena.

- Nunca conecte o cabo azul/branco ao terminal de potência do amplificador externo.

Além disso, nunca o conecte ao terminal de potência da antena automática. Se fizer isso, a bateria poderá descarregar ou apresentar defeitos.



## Instalação

### Instalação

#### Antes de instalar esta unidade

##### 1 Desconecte a bateria

Antes de começar, sempre desconecte o terminal negativo da bateria.

##### Notas

- Se a unidade for instalada em um carro equipado com uma unidade interna ou computador de navegação, se o cabo da bateria for desconectado, a memória do computador poderá ser perdida. Sob essas condições, deve ser tomado cuidado extra durante a instalação para evitar um curto-circuito.
- Na instalação, para assegurar a dispersão de calor apropriada ao utilizar esta unidade, certifique-se de deixar um espaço amplo atrás do painel traseiro e amarre os cabos soltos de forma que não bloqueiem as saídas de ar.

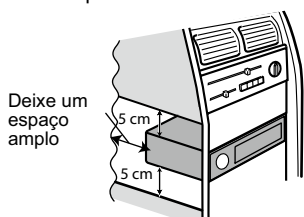

##### 2 Remova os parafusos de transporte

###### ► Importante

Remova esses dois parafusos de transporte antes da instalação. Do contrário, o DVD player não funcionará.

##### 3 Remova a unidade da manga

Erga as travas em ambas as laterais da gaveta para remover a metade da gaveta da unidade.

#### Cabos de Controle

##### Controle de Brilho Automático

Para evitar que o aparelho fique com muito brilho à noite, se o cabo do farol estiver conectado ao ILLUMI, ligar o farol diminuirá a luz de fundo do LCD TFT e vice-versa.

##### Marcha Ré

Se uma câmera com visualização traseira estiver conectada à unidade, a fonte de reprodução alternará para a CÂMERA

automaticamente quando você der a marcha ré.

Quando a marcha ré for concluída, a fonte de reprodução altera para a anterior.

##### Freio de Mão

- 1 Se o cabo "PARKING SW" estiver conectado a um freio de mão, o aparelho do vídeo no monitor TFT será controlado por essa função. A função do cabo do freio de mão será terminada quando a fonte de reprodução for a CÂMERA.
- 2 O monitor exibe a tela preta com informações de aviso para evitar que o motorista assista conteúdos de vídeo enquanto dirige. Os passageiros no banco traseiro verão a mesma imagem do monitor.

#### Instalação da gaveta de montagem

- 1 Deslize a gaveta de montagem para fora do chassi. Se estiver travada na posição, utilize as ferramentas de remoção (fornecidas) para desengatá-la.
- 2 Verifique o tamanho de abertura do painel, deslizando a gaveta de montagem dentro dele.

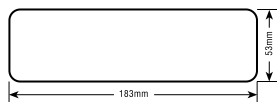

Se a abertura for muito pequena, cuidadosamente corte ou lime conforme necessário até que a gaveta deslize facilmente para dentro da abertura. Não force a gaveta para dentro da abertura ou deixe-a dobrar ou curvar. Verifique se há espaço suficiente atrás do painel da unidade do chassi.

Esta unidade pode ser instalada em qualquer painel com uma abertura adequada de 183 mm (L) x 53 mm (A), como mostrado acima. O painel deve ter 4,75 mm a 5,56 mm de espessura para poder suportar a unidade.

- 3 Posicione a série de abas de dobradiças junto à parte superior, inferior e laterais da gaveta de montagem. Com a gaveta completamente inserida na abertura do painel, dobre quantas abas puder para fora, conforme necessário, para fixar a gaveta no painel (página 28).

**⚠ CUIDADO**

Para um bom funcionamento do DVD player, o chassi deve ser montado a 30° da horizontal. Certifique-se de que a unidade seja montada dentro dessa limitação.

- 4 Coloque a unidade na frente da abertura do painel, de forma que a fiação possa ser trazida através da gaveta de montagem. Siga o diagrama da fiação com cuidado e certifique-se de que todas as conexões estejam seguras e isoladas com porcas ou fita isolante. Depois de concluir as conexões da fiação, ligue a unidade para confirmar a operação (a ignição deve estar ligada). Se a unidade não funcionar, verifique novamente toda a fiação até o problema ser corrigido.
- 5 Certifique-se de que o rádio esteja com o lado correto virado para cima, e deslize cuidadosamente o rádio na gaveta de montagem até que ela seja totalmente assentada e os cliques de mola travem no lugar.

Um ótimo desempenho é obtido quando a unidade é instalada a um ângulo inferior a 20°.

- 6 Fixe a parte traseira da unidade ao corpo do carro usando o parafuso de montagem e a almofada de borracha.
- 7 Teste a unidade usando as instruções de "Operação" a seguir.

**Instalação do kit**

Se o seu veículo requerer a utilização de um kit de instalação para montar esta unidade, siga as instruções incluídas no kit de instalação para prender a unidade à placa de montagem fornecida com o kit.

- 1 Faça a conexão da fiação e teste a unidade conforme descrito nas instruções de instalação da Gaveta de Montagem.
- 2 Instale o conjunto do rádio/placa de montagem ao subpainel de acordo com as instruções no kit de instalação.
- 3 Substitua o painel de instrumentos.

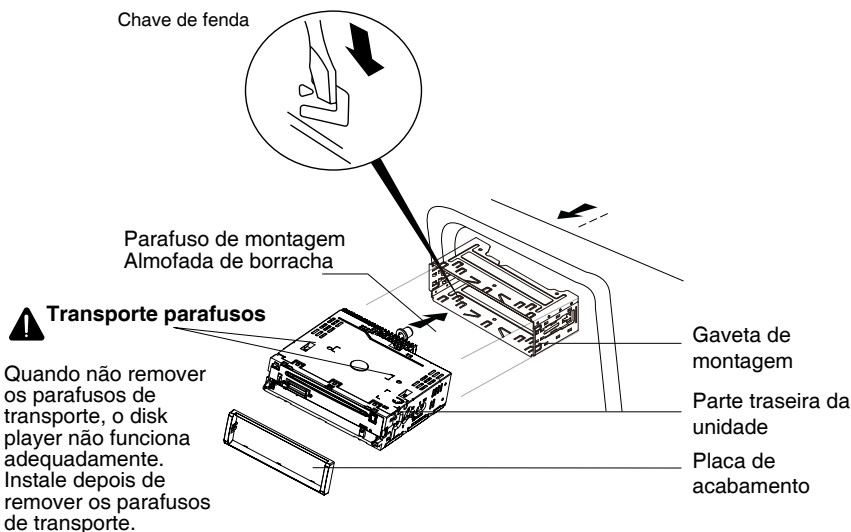
**Nota**

Fixe a placa de acabamento na direção correta; a parte superior é mais grossa do que a parte inferior.

## Instalação

### Instalação ISO

Esta unidade tem orifícios rosqueados nos painéis laterais do chassis que podem ser utilizados com os suportes de montagem originais de fábrica de alguns veículos para a instalação do rádio no painel. Consulte a loja do seu sistema estéreo automotivo local para assistência neste tipo de instalação.

- 1 Remova o rádio de fábrica existente do painel ou montagem de console central. Guarde todas as peças e suportes como serão usados para instalar o novo rádio.
- 2 Desencaixe cuidadosamente a estrutura plástica da parte frontal do chassi da nova unidade. Remova e descarte a estrutura.
- 3 Remova os suportes de montagem de fábrica e as peças da unidade existente e fixe-os na unidade nova. Não exceda o tamanho máximo do parafuso M5 x 6 mm. Parafusos maiores poderão danificar os componentes no interior do chassi.
- 4 Faça a conexão da fiação da nova unidade conforme descrito nas instruções de instalação da Gaveta de Montagem.
- 5 Monte o conjunto da nova unidade no painel ou console central utilizando o procedimento inverso do passo 1.

### Fusível

Ao substituir um fusível, certifique-se de que o fusível novo é do tipo e amperagem corretos. Utilizar um fusível incorreto pode danificar o rádio.

### Reconexão da bateria

Quando a fiação estiver concluída, reconecte o terminal negativo da bateria.

### Remoção da unidade

- 1 Remova o painel (página 13).
- 2 Retire o anel de acabamento firmemente segurando um lado e puxando.

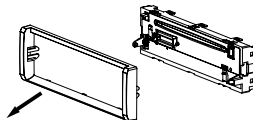

- 3 Insira os botões de remoção diretamente na parte de trás até se prenderem. Em seguida, puxe o rádio para fora. Se os botões de remoção estiverem inseridos em um ângulo, não travarão corretamente e não liberarão a unidade.

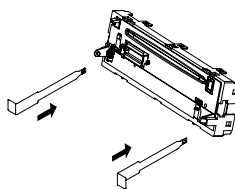

## Solução de problemas

### Comum

Sintoma	Causa	Ação
Não haverá alimentação. A unidade não funcionará.	Os fios e conectores estão conectados de forma incorreta.	Confirme mais uma vez se todas as conexões estão corretas.
	O fusível está queimado.	Verifique o motivo que fez com que o fusível queimasse e substitua-o. Certifique-se de instalar um fusível com a mesma classificação.
	Ruído e/ou outros fatores estão fazendo com que o microprocessador incorporado funcione incorretamente.	Pressione [RESET].
	A energia não está habilitada corretamente.	Pressione o botão [SRC] para ligar a unidade.
A operação com o controle remoto não é possível. A unidade não funciona corretamente mesmo quando os botões do controle remoto adequados são pressionados.	A bateria está baixa.	Coloque uma nova bateria.
Não há som. O nível do volume não aumentará.	Os cabos não estão conectados corretamente.	Conecte os cabos corretamente.
Não há som.	O emudecimento está ativado no momento da fonte "AV/AUX"	Pressione [MUTE].
Modo de demonstração sempre é iniciado. O Ajuste do sistema volta para o estado inicial.	Fiação de "ACC+" e a "Bateria" são invertidos entre si.	Confirme a fiação da "Bateria" e "ACC+". Consulte o "Diagrama de fiação" (página 26)
A relação de aspecto está incorreta e a imagem está alongada.	O ajuste da relação de aspecto está incorreto para o aparelho.	Selecione o ajuste apropriado para o seu aparelho.
Não há imagem exibida.	O freio de mão não está conectado.	Conecte um cabo do freio de mão e puxe-o.
A imagem visualizada para (pausa) e a unidade não pode ser operada.	Os dados não podem mais ser lidos durante a reprodução.	Pare a reprodução uma vez e inicie-a novamente.
Não há som. O nível do volume está baixo.	O nível do volume está baixo.	Ajuste o nível do volume.
O som e o vídeo estão pulando.	A unidade não está firme.	Acople a unidade com firmeza.

## Informações adicionais

Sintoma	Causa	Ação
Subpastas não podem ser reproduzidas.	A reprodução com repetição de pasta foi selecionada.	Selecione novamente a série de repetição.
A série de repetição muda automaticamente.	Outra pasta foi selecionada durante a reprodução com repetição.	Selecione novamente a série de repetição.
	A busca por faixa ou avanço/retrocesso rápido foi realizada durante a reprodução com repetição de arquivo.	Selecione novamente a série de repetição.

## Mensagens de erro

Ao entrar em contato com o revendedor ou a Central de Serviços da Pioneer mais próxima, anote a mensagem de erro.

Mensagem	Causa	Ação
Carregando	O disco está sendo lido.	Aguarde, pode demorar alguns minutos para alguns discos ou dispositivo de armazenamento.
S/Disco	O disco está sujo.	Limpe o disco com um tecido macio.
	O disco está de cabeça para baixo.	Insira o disco com o rótulo para cima.
	Disco não presente no compartimento de carregamento.	Insira o disco.
ERRO DE DISCO	O disco está sujo.	Limpe o disco com um tecido macio.
	O disco está de cabeça para baixo.	Insira o disco com o rótulo para cima.
	O formato do disco não é compatível com esta unidade.	Troque por outro disco.
Resolução de vídeo não suportada	A resolução do vídeo excede 720X576.	Alterne para um arquivo suportado.
REGIAO ERRADA	O DVD não é compatível com o código de região da unidade.	Use discos com código regional correspondente.
Erro	Operação ilegal do mecanismo.	Pressione o botão EJECT por 5 segundos para redefinir o mecanismo de carregamento.
Erro Amplificador	A unidade não está funcionando corretamente ou a conexão do alto-falante está incorreta; o circuito de proteção está ativado.	Verifique a conexão do alto-falante. Se a mensagem não desaparecer mesmo depois de o motor ser desligado e ligado novamente, entre em contato com seu revendedor ou com uma Central de Serviços da Pioneer para obter assistência.
Verificação USB	A corrente sobrecarregada da USB.	Verifique o dispositivo USB ou troque o dispositivo USB.

## Orientações de manuseio

### Disco

- Discos novos podem ter algumas rebarbas em suas bordas. Se tais discos forem utilizados, o player poderá não funcionar ou podem ocorrer saltos no som. Utilize uma esferográfica ou similar para remover as rugosidades da borda do disco.
- Nunca cole etiquetas na superfície do disco ou marque a superfície com um lápis ou caneta.
- Nunca reproduza um disco com fita celofane ou cola sobre ele, nem com marcas descascadas. Se você tenta reproduzir um disco, pode não ser capaz de recuperá-lo fora do player ou ele poderá danificar o player.
- Nunca use discos com riscos grandes, ou que estejam deformados, rachados, etc. O uso de tais discos pode causar operação incorreta ou danos.
- Para remover um disco do seu estojo de armazenamento, pressione a parte central da caixa e levante o disco para fora, segurando-o cuidadosamente pelas bordas.
- Não utilize folhas de proteção de discos disponíveis no mercado ou discos equipados com estabilizantes, etc. Eles podem danificar o disco ou provocar a quebra do mecanismo interno.
- Esta unidade não é compatível com discos gravados em formato AVCHD (Advanced Video Codec High Definition, codec de vídeo avançado de alta definição). Não insira discos AVCHD. Se inserido, o disco pode não ser ejetado.
- Ao usar discos que podem ser impressos nas superfícies da etiqueta, verifique as instruções e as advertências dos discos. Dependendo dos discos, talvez não seja possível inserir nem ejetar. O uso desses discos pode resultar em danos ao equipamento. Não afixe etiquetas disponíveis comercialmente nem outros materiais nos discos. Os discos podem ser danificados, perdendo a capacidade de serem reproduzidos. As etiquetas podem desprender-se durante a reprodução e impedir a ejeção dos discos, o que pode resultar em danos ao equipamento.
- Não afixe etiquetas disponíveis comercialmente nem outros materiais nos discos.
  - Os discos podem ser danificados, perdendo a capacidade de serem reproduzidos.
  - As etiquetas podem desprender-se durante a reprodução e impedir a

ejeção dos discos, o que pode resultar em danos ao equipamento.

### Discos duais

Discos duais são discos com dois lados que possuem, de um lado, um CD de áudio gravável e, do outro, um DVD de vídeo gravável.

A reprodução do lado do DVD é possível com esta unidade.

No entanto, como o lado do CD dos discos duais não é compatível com o padrão dos CDs comuns, talvez não seja possível reproduzir o lado do CD nesta unidade.

Carregamentos frequentes e ejeção de um disco dual pode resultar em arranhões no disco.

Arranhões profundos podem causar problemas na reprodução com esta unidade. Em alguns casos, o DualDisc pode ficar preso no slot de carregamento e não ser ejetado.

Para evitar isso, recomendamos que você não use Discos duais nesta unidade.

Consulte as informações fornecidas pelo fabricante do disco para saber mais a respeito dos discos duais.

### Dispositivo de armazenamento USB

- Solucione quaisquer dúvidas que você possa ter sobre o seu dispositivo de armazenamento externo (USB) com o fabricante.
- Não deixe o dispositivo de armazenamento externo (USB) em locais com alta temperatura.
- Dependendo do dispositivo de armazenamento externo (USB), podem ocorrer os problemas a seguir.
  - As operações podem variar.
  - Pode ser que o dispositivo de armazenamento não seja reconhecido.
  - Pode ser que os arquivos não sejam reproduzidos corretamente.
- Conexões via hub USB não são suportadas.
- Não conecte nada a não ser um dispositivo de armazenamento USB.
- Fixe de forma segura o dispositivo de armazenamento USB enquanto estiver dirigindo. Não deixe o dispositivo de armazenamento USB cair no chão, onde pode ficar preso embaixo do pedal do freio ou acelerador.
- Fixe de forma segura o dispositivo de armazenamento USB enquanto estiver dirigindo. Não deixe o dispositivo de armazenamento USB cair no chão, onde pode ficar preso embaixo do pedal do freio ou acelerador.

## Informações adicionais

- Dependendo do dispositivo de armazenamento USB, talvez ele possa causar ruído no rádio.
  - O dispositivo pode gerar ruído no rádio.
- Esta unidade pode reproduzir arquivos no áudio player portátil USB/memória USB que é compatível com USB Mass Storage Class. No entanto, arquivos protegidos por direitos autorais armazenados nos dispositivos USB não podem ser reproduzidos.
- Você não pode conectar um áudio player portátil USB/memória USB a esta unidade via hub USB.
- Uma memória USB particionada não é compatível com esta unidade.
- Dependendo do tipo de áudio player portátil USB/memória USB utilizado, o dispositivo pode não ser reconhecido ou os arquivos de áudio podem não ser reproduzidos corretamente.
- Não deixe o áudio player portátil USB/memória USB exposto à luz direta do sol por um longo período de tempo. Se fizer isso, o dispositivo poderá apresentar problemas de funcionamento em decorrência do aumento da temperatura.
- Até 1000 pastas e 1500 arquivos podem ser reconhecidos.
- Pode ocorrer um pequeno atraso ao iniciar a reprodução de arquivos de áudio incorporados com arquivos de áudio ou dados de imagem armazenados em um dispositivo de armazenamento USB com várias hierarquias de pastas.

### Arquivos de imagens JPEG

- JPEG é a forma abreviada de Joint Photographic Experts Group e refere-se a um padrão de tecnologia de compressão de imagem.
- Não há compatibilidade com JPEG progressivo.
- Formato EXIF não suportado.

### ► Importante

- Ao nomear um arquivo de imagem JPEG, adicione a extensão de nome de arquivo correspondente (.jpg, .jpeg, .jpe ou .jif).
- Esta unidade reproduz arquivos com essas extensões de nome de arquivo (.jpg, .jpeg, .jpe ou .jif) como um arquivo de imagem JPEG. Para evitar mau funcionamento, não utilize essas extensões para arquivos que não sejam imagens JPEG.

### ⚠ CUIDADO

A Pioneer não se responsabilizará pela perda dos dados no áudio player portátil USB/memória USB, mesmo se esses dados tiverem sido perdidos durante a utilização desta unidade.

### Compatibilidade com compressão de áudio (Disco, USB)

#### WMA

Extensão de arquivo: .wma  
 Taxa de bit: 32 kbps a 320 kbps (CBR), VBR  
 Frequência de amostragem: 32 kHz a 48 kHz  
 Windows Media™ Audio Professional, Sem perdas, Voz/DRM Stream/Stream com vídeo: não compatível

#### MP3

Extensão de arquivo: .mp3  
 Taxa de bit: 8 kbps a 320 kbps (CBR), VBR  
 Frequência de amostragem: 8 kHz a 48 kHz  
 Versão de identificação ID3 compatível: 1.0, 2.3  
 (a versão de identificação ID3 2.3 recebe prioridade em relação à versão 1.0.)  
 Lista de reprodução m3u: não compatível  
 MP3i (MP3 interativo), mp3 PRO: não compatível

### Compatibilidade com DivX

Formato compatível: Formato de vídeo DivX implementado em relação aos padrões DivX.  
 Extensões de arquivo: .avi ou .divx  
 Formato DivX Ultra: não compatível  
 Formato DivX de alta definição: não compatível  
 Arquivos DivX sem dados de vídeo: não compatível  
 DivX plus: não compatível  
 Codec de áudio compatível: MP2, MP3, Dolby Digital  
 LPCM: compatível  
 Taxa de bit: 8 kbps a 320 kbps (CBR), VBR  
 Frequência de amostragem: 8 kHz a 48 kHz  
 Extensão de arquivo de legenda externa compatível: .srt, .txt

## Exemplo de uma hierarquia

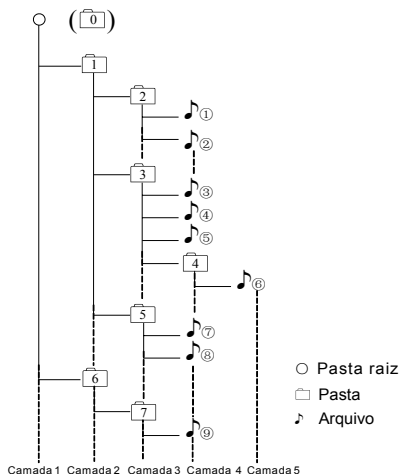

## Dispositivo de armazenamento externo (USB)

A sequência de reprodução é a mesma que a sequência gravada no dispositivo de armazenamento externo (USB).

Para especificar a sequência de reprodução, o método a seguir é recomendado.

- 1 Crie um nome de arquivo incluindo números que especifiquem a sequência de reprodução (por exemplo, 01xxx.mp3 e 099yyy.mp3).
- 2 Coloque esses arquivos em uma pasta.
- 3 Salve a pasta contendo os arquivos no dispositivo de armazenamento externo (USB).

No entanto, dependendo do ambiente de sistema, talvez você não consiga especificar a sequência de reprodução. Para áudio players portáteis USB, a sequência é diferente e depende do player.



## Utilização correta do aparelho

## ⚠ CUIDADO

- Se líquido ou algo estranho estiver no interior da unidade, desligue-a imediatamente e entre em contato com o revendedor ou a Central de Serviços da PIONEER mais próxima. Não utilize a unidade nessas condições, pois isso pode causar incêndio, choque elétrico ou outra falha.
- Se fumaça for percebida, bem como um ruído ou cheiro estranho, ou outros sinais anormais no aparelho, desligue imediatamente a unidade e entre em contato com o revendedor ou a Central de Serviços da PIONEER mais próxima. A utilização desta unidade nessas condições pode resultar em danos permanentes no sistema.
- Não desmonte ou modifique esta unidade, já que nela existem componentes de alta tensão que podem causar choque elétrico. Certifique-se de entrar em contato com o revendedor ou com a Central de Serviços da PIONEER mais próxima para inspeção interna, ajustes ou reparos.

## Manuseio do aparelho

- Quando o aparelho ficar exposto à luz direta do sol por um longo período de tempo, ele ficará muito quente o que resultará em possíveis danos à tela de LCD. Você deve evitar a exposição da unidade do aparelho à luz direta do sol o tanto quanto possível.
- O aparelho deve ser utilizado dentro das faixas de temperatura de  $-10^{\circ}\text{C}$  a  $+60^{\circ}\text{C}$ .

Em temperaturas mais altas ou mais baixas que esta faixa de temperatura para operação, o aparelho pode não funcionar normalmente.

## Tela de cristal líquido (LCD)

- O calor do aquecedor pode danificar a tela de LCD e o ar frio do sistema de refrigeração pode causar umidade dentro do aparelho resultando em possíveis danos. Além disso, se a temperatura do aparelho for diminuída

## Informações adicionais

pelo sistema de refrigeração, a tela poderá tornar-se escura ou a duração do pequeno tubo fluorescente utilizado no aparelho poderá ser reduzida.

- Pequenos pontos pretos ou brancos (pontos claros) podem ser visualizados na tela de LCD. Isso ocorre devido às características da tela de LCD e não indicam um problema de funcionamento.
- Ao utilizar um telefone celular, mantenha a antena distante do aparelho para evitar a distorção do vídeo pela apresentação de pontos, faixas coloridas, etc.

### LED (diodo emissor de luz) de luz de fundo

- Em temperaturas baixas, a utilização do LED de luz de fundo pode aumentar o atraso da imagem, bem como degradar sua qualidade, devido às características da tela de LCD. A qualidade da imagem melhora com um aumento na temperatura.
- Para proteger o LED de luz de fundo, o aparelho ficará escuro nos ambientes a seguir:
  - Quando há incidência direta da luz solar
  - Próximo da abertura de ar quente
- A vida útil do LED de luz de fundo é de mais de 10.000 horas. No entanto, pode diminuir se ele for utilizado em temperaturas altas.
- Quando o LED de luz de fundo alcançar o final da vida útil, a tela ficará escura e a imagem não será mais projetada. Nesses casos, entre em contato com o revendedor ou com a Central de Serviços autorizada da PIONEER mais próxima.

### Direitos autorais e marcas comerciais

#### DVD Vídeo

 é uma marca comercial da DVD Format/Logo.

#### Rovi

Este item incorpora a tecnologia de proteção contra cópia que é defendida pelas patentes americanas e outros direitos de propriedade intelectual da Rovi Corporation. A engenharia reversa ou desmontagem é proibida.

#### MP3

O fornecimento deste produto dá o direito a apenas uma licença para uso particular e não comercial, e não dá o direito a uma licença nem implica qualquer direito de uso deste produto em qualquer transmissão em tempo real (terrestre, via satélite, cabo e/ou qualquer outro meio) comercial (ou seja, que gere receita), transmissão/reprodução via Internet, intranets e/ou outras redes ou em outros sistemas de distribuição de conteúdo eletrônico, como aplicativos de áudio pago ou áudio por demanda. É necessária uma licença independente para tal uso. Para obter detalhes, visite <http://www.mp3licensing.com>.

#### WMA

Windows Media é uma marca comercial ou registrada da Microsoft Corporation nos Estados Unidos e/ou em outros países. Este produto inclui a tecnologia proprietária da Microsoft Corporation e não pode ser utilizado nem distribuído sem uma licença da Microsoft Licensing, Inc.

#### DivX®

“DivX”, DivX Certified® e logotipos associados são marcas registradas da Rovi Corporation ou suas subsidiárias e são usados sob licença.

**SOBRE O VÍDEO DIVX:** DivX® é um formato de vídeo digital criado pela DivX, LLC, uma subsidiária da Rovi Corporation. Este é um dispositivo oficial certificado pela DivX® que reproduz vídeo DivX. Visite [divx.com](http://divx.com) para obter mais informações e ferramentas de software para converter seus arquivos em vídeos DivX.

**SOBRE O VÍDEO DIVX POR DEMANDA:** este dispositivo certificado DivX® deve ser registrado para reproduzir conteúdo de Vídeo sob demanda DivX (VOD) adquirido. Para gerar o código de registro, localize a seção DivX VOD no menu de ajuste. Vá para [vod.divx.com](http://vod.divx.com) para obter mais informações sobre como concluir o registro.

#### Dolby Digital

Fabricado sob licença da Dolby Laboratories. “Dolby” e o símbolo de dois Ds são marcas comerciais da Dolby Laboratories.

## Especificações

### Geral

Fonte de alimentação nominal:	14,4 V CC (10,8 V a 15,1 V permissível)
Sistema de aterramento	Tipo negativo
Consumo máx. de energia:	10,0 A
Dimensões (L x A x P):	
Chassis	178 mm x 50 mm x 165 mm
Face	188 mm x 58 mm x 22 mm
Peso:	1,3kg

### Aparelho

Tamanho da tela/relação do aspecto:	3,0 polegadas de largura/16:9 (área de visualização efetiva: 65,52 mm x 36,84 mm)
Pixels:	320 x (RGB) x 240
Método de exibição:	Matriz ativa TFT
Faixa de temperatura durável (desligada)	-20 °C a + 60 °C

### DVD player

Sistema	DVD Vídeo, Vídeo CD, CD, WMA, MP3, DivX, JPEG
Discos utilizáveis	DVD Vídeo, Vídeo CD, CD, CD-R/RW, DVD±R/RW/R DL
Número de região	4
Resposta de frequência	20 Hz a 20 kHz (com DVD, frequência de amostragem de 96 kHz)
Relação do sinal ao ruído	75 dB (1 kHz) (rede IEC-A) (nível de RCA)
Nível de saída:	
Vídeo	1,0 V <sub>p-p</sub> /75 Ω (±0,2 V)
Número de canais	2 (estéreo)
Formato de decodificação MP3	MPEG-1 & 2 Camada de áudio 3
Formato de decodificação WMA	Ver. 7, 7.1, 8, 9, 10, 11 (áudio de 2 canais) (Windows Media Player)
Formato de decodificação DivX	Ver. do Home Theater 3, 4, 5.2, 6 (.avi, .divx)
Saída de vídeo DVD	NTSC

### Áudio

Potência de saída RMS:	23 W x 4 (50 a 15 000 Hz, 10 % de THD, carga de 4 Ω, ambos os canais acionados)
Impedância de carga:	4 Ω (4 Ω a 8 Ω permissível)
Nível de saída máx. pré-saída	2,0 V
Equalizador (Equalizador gráfico de 3 bandas):	
Frequência	100Hz/1kHz/10 kHz
Ganho	-14 a +14 dB

## Informações adicionais

### Subwoofer (mono):

Frequência ..... 80 Hz/120 Hz/160 Hz

Ganho..... -79 dB a 0 dB

### USB

Especificação padrão de USB:..... USB 1.1, USB 2.0 de velocidade total

Corrente de energia máxima ..... 500 mA

Sistema de arquivos: ..... FAT16, FAT32

### Sintonizador de FM

Intervalo de frequência:..... 87,5 MHz a 108,0 MHz

Sensibilidade utilizável ..... 10 dB $\mu$ V (S/N: 30 dB)

### Sintonizador de AM

Intervalo de frequência:..... 531 kHz a 1.602 kHz (9 kHz)

..... 530 kHz a 1.640 kHz (10 kHz)

Sensibilidade utilizável:..... 30 dB $\mu$  (S/N: 20 dB)

### Nota

As especificações e o design estão sujeitos a modificações sem aviso prévio.





**PIONEER DO BRASIL LTDA.**

**Escritório de vendas:**

Rua Treze de Maio, 1633 - 10.º andar, CEP 01327-905, São Paulo, SP, Brasil

**Fábrica:**

Av. Torquato Tapajós, 4920, Colônia Santo Antônio, CEP 69093-018, Manaus, AM, Brasil

**PIONEER CORPORATION**

1-1, Shin-ogura, Saiwai-ku, Kawasaki-shi, Kanagawa 212-0031, JAPAN

**PIONEER ELECTRONICS (USA) INC.**

P.O. Box 1540, Long Beach, California 90801-1540, U.S.A.  
TEL: (800) 421-1404

**PIONEER EUROPE NV**

Haven 1087, Keetberglaan 1, B-9120 Melsele, Belgium/Belgique  
TEL: (0) 3/570.05.11

**PIONEER ELECTRONICS ASIACENTRE PTE. LTD.**

253 Alexandra Road, #04-01, Singapore 159936  
TEL: 65-6472-7555

**PIONEER ELECTRONICS AUSTRALIA PTY. LTD.**

5 Arco Lane, Heatherton, Victoria, 3202 Australia  
TEL: (03) 9586-6300

**PIONEER ELECTRONICS OF CANADA, INC.**

340 Ferrier Street, Unit 2, Markham, Ontario L3R 2Z5, Canada  
TEL: 1-877-283-5901  
TEL: 905-479-4411

**PIONEER ELECTRONICS DE MEXICO, S.A. de C.V.**

Bldv.Manuel Avila Camacho 138 10 piso  
Col.Lomas de Chapultepec, Mexico, D.F. 11000  
TEL: 55-9178-4270

先鋒股份有限公司

台北市內湖區瑞光路 407 號 8 樓

電話：886-(0)2-2657-3588

先鋒電子（香港）有限公司

香港九龍長沙灣道 909 號 5 樓

電話：852-2848-6488

**PRODUZIDO NO  
PÓLO INDUSTRIAL  
DE MANAUS**



**CONHEÇA A AMAZÔNIA**

© 2014 PIONEER CORPORATION.  
Todos os direitos reservados.

Impresso no Brasil